

PRÁCTICAS RESTAURATIVAS
ÁMBITO EDUCATIVO & COMUNIDAD

CON-VIVENCIA:
COMUNIDADES
EDUCATIVAS RESTAURATIVAS

Prevención & Acoso Escolar & Violencia de Género

5

ED. SECUNDARIA
GUIA PRÁCTICA

RestaurARTE



PRÁCTICAS RESTAURATIVAS
ÁMBITO EDUCATIVO & COMUNIDAD

Colabora en la difusión:

Autoría: *Associació Teixint Fils d'Emocions ARTiPAU*
Asociación Trebellos de mediación
Coordinación: Neus Bartrolí Pascual
Maria Otilia González Rodriguez
Contenidos, edición ,maquetación y revisión de contenidos:
Maria Otilia & Neus Bartrolí
Edición: Cataluña, Galicia 2022



Asociación trebellos de
mediación

Associació teixint fils d'emocions
ARTiPAU



Reconocimiento-NoComercial - SinObraDerivada

Tel/Whatsapp: +34 657 241 971
teixintf@gmail.com

<https://www.teixintfildemocions.com>



<https://www.asociaciontrebellos.es>

"YO SOY PORQUE NOSOTROS SOMOS"

UBUNTU



PRESENTACIÓN DE LA GUIA

El conflicto es parte inherente, inevitable y necesaria de la convivencia en la familia, la escuela, las organizaciones y las comunidades. Lo que diferencia a las personas y los grupos, no es tanto el hecho de tener o no conflictos, sino cómo se afrontan y transforman. Las prácticas restaurativas son una forma de convivencia que tiene como objetivos ayudar a los grupos a construir relaciones, y a funcionar juntos, en comunidad, así como a tratar los conflictos de forma que se puedan restaurar las relaciones a partir del diálogo. En esta guía se ofrecen herramientas y recursos para implementar círculos restaurativos en el ámbito educativo y comunitario. Las temáticas que se proponen: círculos de prevención de situaciones de conflicto, acoso escolar, violencia de género y círculos del mundo para conocer legados culturales de diferentes países.



INDICE

1. Descripción de la guía. Objetivos

2. Introducción

3. Recomendaciones para su uso

4. Metodología

5. Introducción Prácticas Restaurativas (ver guía completa 0 Presentación Guía Educativa)

5.1 Qué son las prácticas restaurativas. Origen

5.2 Castigo retributivo versus Disciplina Restaurativa. Espectro Prácticas Restaurativas

5.3 Origen de los círculos Restaurativos. Qué son. Cuándo podemos utilizarlos

5.3.1 Pirámide de la disciplina social. Ventana disciplina social.

Pirámide mirada restaurativa y prevención

5.3.2 5 principios restaurativos Qué temas abordar en los círculos. Funciones. Características

5.3.3 Qué temas abordar en los círculos. Funciones. Características. Rol del facilitador/a.

5.3.4 Cómo implementar círculos en nuestro grupo. Tipos de círculos. Preguntas. Enfocar los círculos

5.3.5 Estructura y diseño de un círculo

5.3.4 Diseño Círculos Restaurativos

Guía Educativa restaurARTE: "Con-vivencia: Comunidades Educativas Restaurativas"

0 Presentación Guía restaurARTE

1 Docentes (ver guía completa 1 Docentes)

a) Círculos de Prevención

a.1 Círculos legados culturales

a.2 Círculos Prevención Acoso Escolar

a.3 Círculo Prevención sobre la Violencia de Género y la Integración

Videos y Anexos

2 Familia (ver guía completa 2 Familia)

a) Círculos de Prevención

a.1 Círculos legados culturales

a.2 Círculos Prevención Acoso Escolar

a.3 Círculo Prevención sobre la Violencia de Género y la Integración

Videos y Anexos

3 Educación Infantil (ver guía completa 3 Ed. Infantil)

a) Círculos de Prevención

a.1 Círculos legados culturales

a.2 Círculos Prevención Acoso Escolar

a.3 Círculo Prevención sobre la Violencia de Género y la Integración

Videos y Anexos

4. Educación Primaria (ver guía completa 4 Ed. Primaria)

a) Círculos de Prevención

a.1 Círculos legados culturales

a.2 Círculos Prevención Acoso Escolar

a.3 Círculo Prevención sobre la Violencia de Género y la Integración

Videos y Anexos

5. Educación Secundaria

a) Círculos de Prevención

a.1 Círculos legados culturales

a.2 Círculos Prevención Acoso Escolar

a.3 Círculo Prevención sobre la Violencia de Género y la Integración

Videos y Anexos

6. Educación Personas Adultas (ver guía completa 6 Ed. Personas Adultas)

a) Círculos de Prevención

a.1 Círculos legados culturales

a.2 Círculos Prevención Acoso Escolar

a.3 Círculo Prevención sobre la Violencia de Género y la Integración

Videos y Anexos

Bibliografía

Webgrafía

Videos para diseñar nuevos círculos





DESCRIPCIÓN DE LA GUÍA

La Asociación Tejiendo Hilos de Emociones ARTIPAU y la Asociación Trebellos de Mediación desde la mirada de las prácticas restaurativas y el lenguaje artístico presenta una **propuesta metodológica** a partir de los círculos restaurativos y el **arte**. A partir de una estructura de aplicación clara y procesual se ofrecen algunas **actividades y recursos prácticos**, para la cohesión de los grupos desde la perspectiva de género, inclusión y sentido de pertenencia para construir comunidades educativas restaurativas.

Esta guía trabaja en paralelo desde **3 niveles**:

- tomar conciencia del valor y responsabilidad personal (herramientas de **prevención y gestión emocional**),
- la vivencia de los círculos en todo su proceso con **impacto psicosocial**,
- contenido temático sobre el que se enfocan los círculos: **prevención & provención, legados culturales prevención violencia de género y el acoso escolar**.



OBJETIVOS DE LA GUÍA

- Ofrecer contenidos básicos y herramientas para abordar las prácticas restaurativas desde los círculos restaurativos en el ámbito educativo y comunitario.
- Introducir el enfoque restaurativo como propuesta innovadora para mejorar la convivencia basado en el diálogo, la escucha, la no violencia y gestión positiva del conflicto.
- Reflexionar sobre como pasar de la mirada punitiva a la mirada restaurativa para revisar los métodos actuales utilizados para regular la convivencia y la importancia de construir nuevas formas de convivencia desde la responsabilidad individual y colectiva en las aulas/comunidades.
- Proponer círculos con actividades, dinámicas y acciones transformadoras en los espacios en que se implementen, ya sea con grupos, comunidades, espacios educativos formales o no formales, espacios sociales y/o comunitarios
- Promover la gestión positiva de la convivencia para construir comunidades que se puedan convertir en espacios de seguridad, donde todas las personas sean y se sientan respetadas, incluidas, escuchadas y responsables.
- Fomentar la transformación de conflictos basándose en el diálogo a partir de los círculos restaurativos.
- Conocer las características de los círculos para comprender su funcionamiento e integrarlas en nuestra práctica diaria.
- Vivenciar aprendizajes significativos y contenidos desde la perspectiva de la no violencia de género, acoso escolar y prevención de conflictos desde la mirada artística.
- Ofrecer diseño de círculos (modelajes) para motivar a los facilitadores/profesores a crear sus propios círculos.
- Ofrecer herramientas para abrir espacios donde los docentes, las familias y los estudiantes puedan comunicarse con libertad desde una escucha empática, sin juicios generando un espacio seguro y respeto por la diversidad.
- Potenciar la creatividad comunitaria y el conocimiento colectivo desde la experiencia de círculos con actividades desde distintos lenguajes artísticos: música, pintura, teatro, arcilla,...

Esta guía pretende que los profesores/facilitadores puedan adquirir nociones básicas sobre las prácticas restaurativas y los círculos adquiriendo contenidos básicos, herramientas y diseños de círculos (prevención: legados culturales, acoso escolar, violencia de género) para diferentes destinatarios y etapas educativas. (profesores, familias, infantil, primaria, secundaria personas adultas) para implementar la mirada restaurativa en las aulas/comunidades a través de los círculos y educar en y por la paz a partir de lenguajes artísticos.

Cada destinatario dispone de una guía práctica para trabajar con sus grupos. La guía se distingue por colores para facilitar el manejo de los círculos de prevención adaptados a las edades e intereses de cada colectivo. I

Los docentes disponen de círculos para ser trabajados en reuniones y claustros. Las familias pueden realizar círculos facilitados por las docentes a lo largo del curso. Así como los círculos diseñados para cada etapa educativa, entiendo en cuenta que se puede trabajar con personas adultas en espacios formales o informales desde una mirada restaurativa y comunitaria.





INTRODUCCIÓN

Este trabajo presenta una "guía práctica educativa restaurARTE": Comunidades Educativas Restaurativas para ser implementada en el ámbito educativo&comunitario (centros públicos y privados) dirigido a los siguientes destinatarios:

0. Presentación de la guía práctica 1. Docentes 2. Familias 3 Ed. Infantil 4. Ed. Primaria 5. Ed. Secundaria 6. Ed. Personas Adultas

La guía de prácticas restaurativas ofrece herramientas a partir de técnicas de Prácticas Restaurativas centradas en los círculos restaurativos. Proponemos una mirada de prevención&provención* para regular la convivencia en espacios educativos&comunitarios, fomentando la comunicación, escucha activa, la gestión de las emociones y transformación de conflictos. Se ofrece también el diseño de círculos de prevención: legados del mundo, acoso escolar y noViolencia de género.

Para expandir las Prácticas Restaurativas y difundir la "guía restaurARTE" proponemos realizar 2 sesiones/2h cada una de sensibilización Online para los docentes/facilitadores que deseen empezar este camino. La Asociación Tejiendo Hilos de Emociones ARTIPAU y la Asociación Trebellos de Mediación desde la mirada restaurativa y el lenguaje artístico presenta una propuesta metodológica a partir de los círculos restaurativos y el arte. A partir de una estructura de aplicación clara y procesual se ofrecen algunos círculos con actividades y recursos prácticos, para la cohesión de los grupos desde la perspectiva de género, y sentido de pertenencia para construir comunidades educativas restaurativas.

Esta propuesta trabaja desde:

- Tomar conciencia del valor y responsabilidad personal
- Mirada hacia adentro (herramientas de prevención y gestión emocional)
- La vivencia de las prácticas restaurativas (Con-vivencca) desde los círculos restaurativos y del trabajo de contenido temático sobre el que se enfoca la guía de la cultura (Galicia&Cataluña) prevención, inclusión desde la perspectiva de género, la no violencia de género y el acoso escolar desde diferentes lenguajes artísticos.

Esta guía pretende que los docentes/facilitadores puedan adquirir nociones básicas sobre las prácticas restaurativas y los círculos adquiriendo contenidos básicos, , herramientas y diseños de círculos de diferentes etapas educativas para educar en y por la paz a través del arte desde sus espacios educativos/comunitarios. Se realizan talleres on line de 4 horas de la sensibilización y un primer acercamiento a las prácticas restaurativas. En paralelo, se pide a los participantes que desarrollen una intervención con sus grupos de referencia llevando a la práctica los contenidos compartidos a lo largo de las sesiones. Esta formación se dirige a maestros de primaria, profesores de secundaria, monitores, educadores, dinamizadores comunitarios y miembros de entidades vinculadas al mundo de la educación formal y no formal.



RECOMENDACIONES PARA SU USO

La Asociación Tejiendo Hilos de Emociones ARTIPAU y la Asociación Trebellos de Mediación desde la mirada de las prácticas restaurativas y el lenguaje artístico presenta una **propuesta metodológica** a partir de los círculos restaurativos y el **arte**. Se recomienda asistir a la capacitación de la presentación de la guía y sensibilización a las prácticas restaurativas para su implementación.

Cada destinatario tiene una guía restaurARTE con el diseño de círculos adaptados a cada etapa educativa. La guía 0 es la presentación general de la guía con el contenido básico/teórico de las prácticas restaurativas y los círculos.

0. Presentación de la guía

1. Docentes
2. Familias
3. Ed. Infantil
4. Ed. Primaria
5. Ed. Secundaria
6. Personas Adultas



METODOLOGIA

La guía educativa está diseñada para ser implementada en diferentes etapas educativas: Educación infantil, Educación Primaria, Educación Secundaria. i Educación para personas adultas. Para el desarrollo de cada una de estas etapas ofrecemos a la persona facilitadora/profesora los siguientes materiales: **presentación de diapositivas** para la facilitación de cómo funcionan los círculos restaurativos en la presentación de la guía, conceptos clave para afianzar algunos contenidos sobre prácticas restaurativas y el diseño de los círculos con actividades de prevención, acoso escolar, violencia de género y culturas del mundo, ilustrados a través de **cuentos, vídeos y obras de arte**. Se recomienda utilizar un **diario para registrar las experiencias de la implementación de los círculos** a ser utilizado por la persona facilitadora a lo largo o al final de cada sesión para registrar los acontecimientos más importantes (reflexiones hechas por las y los participantes, Proponemos que en la realización de cada una de las sesiones se brinden las consignas siguientes: hablar sin juzgarnos, respetar este espacio como un lugar de confianza y confidencialidad, me expreso en primera persona, el objeto que utilizamos para el círculo de palabra es como un micrófono y respeto turnos de escucha y de palabra.

Cada guía restaurARTE tiene diseños de círculos con los siguientes apartados:

- Frase inicial
 - Círculos Prevención:
 - Círculos Legados del mundo
 - Círculos Prevención Acoso Escolar
 - Círculos Prevención Violencia de Género
- Videos&Anexos

Las facilitadoras pueden adaptar los tiempos y contenidos de las actividades propuestas en función de las características del grupo. Al final de la guía se citan las publicaciones, páginas web y un listado de videos para diseñar nuevos círculos.

Pueden ponerse en contacto con nosotras para recibir la capacitación que se dirige a maestros de primaria, profesores de secundaria, monitores, educadores, dinamizadores comunitarios y miembros de entidades vinculados al mundo de la educación formal y no formal.



Castigo retributivo versus Disciplina Restaurativa

Castigo retributivo

- Busca penalización y " dar ejemplo"
- Estigmatiza al culpable
- Se centra en el pasado
- A veces es arbitrario
- Causa dolor
- Promueve la sumisión, pero no la responsabilidad
- Es un recurso fácil y rápido
- No suele generar cambios en la conducta y empeora las relaciones

Disciplina restaurativa

- Busca repara y recuperar el bienestar.
- Acepta la persona y rechaza el acto.
- Mira al presente y al futuro.
- Se relaciona con una norma necesaria para convivir.
- Favorece el bienestar.
- Promueve la responsabilidad, la implicación y el compromiso.
- Es un proceso educativo que exige tiempo.
- Impulsa el cambio deseado y la capacidad de autoevaluación.

Fuente: Associació Teixint fils d'emocions ARTIPAU
<https://www.teixintfilsdemocions.com/>



Practicas Restaurativas una alternativa al castigo
<https://vimeo.com/378286601?ref=em-share>

Como dice Vicenç Rul·lan:

“ Queremos decir lo que necesitamos del otr@ sin romper el vínculo con él/lla. ”

“ Queremos ser personas asertivas: decirle lo que queremos sin pasividad ni agresividad. ”

“ Queremos pedir responsabilidad al otr@ y a su vez darle apoyo diciéndole como nos sentimos y qué queremos que haga. ”

JUSTICIA PENAL VS JUSTICIA RESTAURATIVA

	JUSTICIA PENAL	JUSTICIA RESTAURATIVA
DELITO	Infracción norma escrita	Conflicto, daño a la persona y las relaciones
RESPONSABILIDAD	Individual	Individual y social
CONTROL	Sistema penal	Comunidad
PROTAGONISTAS	Infractor - Estado	Víctima - victimario. Comunidad
PROCEDIMIENTO	Judicial. Mide castigo infringido	Diálogo. Mide cuanto daño es reparado
FINALIDAD	- Probar delitos - Establecer culpables - Aplicar castigos	- Resolver conflictos - Asumir responsabilidades - Reparar el daño

“En la cabeza de las personas está el enfoque punitivo, pero en el corazón no”

Maria Carme Boqué



Reflexionamos sobre el modelo punitivo

En círculo dialogamos!

- Nos colocamos todas en círculo.
- Tenemos un objeto para hablar: el que lo tiene habla y los demás escuchan con respeto.
- El objeto se va pasando alrededor del círculo.
- Hay una persona que facilita y formula las preguntas:
 1. ¿Qué significa o qué piensas al escuchar esta frase?
 2. ¿Alguna vez has cuestionado la efectividad de los castigos? ¿Qué opción propones frente a los castigos?
 3. Reflexión en círculo
 4. ¿Qué te llevas de este círculo?

¿CÓMO LAS PONEMOS EN PRÁCTICA?

ESPECTRO DE LAS PRÁCTICAS RESTAURATIVAS

INFORMAL

Declaraciones Afectivas

- Expresar lo que sentimos desarrolla la empatía de su grupo. Ellos aprenderán que se preocupa por ellos y que se emociona cuando les va bien.
- Se usan para reconocer el éxito, el buen trabajo, la colaboración u otra conducta deseada.
- Si se trata de señalar conductas negativas las declaraciones afectivas en privado son más efectivas.
- Referirse a la conducta no a la persona.
- Implica tener expectativas positivas de su conducta.

Preguntas Afectivas

1. Cuando se cuestiona una conducta: para que las personas analicen lo que hicieron, sus pensamientos, que tomen conciencia de las consecuencias de su conducta y que piensen en como reparar.
 - -¿Qué pasó?
 - -¿En qué estabas pensando cuando esto pasó?
 - -¿Qué has pensado desde entonces?
 - -¿Quién ha sido afectado por lo que has hecho? ¿de qué manera les ha afectado?
 - -¿Qué piensas que debes hacer para que las cosas queden bien?
2. Para ayudar a los que han sido afectados: a que evalúen el impacto que tuvo el hecho en ellos, que identifiquen qué los afectó más y qué necesitan para que las cosas queden bien.

Pequeña reunión espontánea

- Son reuniones informales, que se dan en el momento que sucede algún incidente negativo
- El objetivo es encarar un problema antes que crezca y resolverlo rápidamente.
- Dar la oportunidad de que las personas expresen activamente sus sentimientos y piensen en el impacto de su conducta y en cómo resolver sus conflictos.
- Se usan las preguntas afectivas.

Grupo o círculo

- Pautas:
- Se ubican físicamente en círculo
 - Se plantea una pregunta.
 - Cada uno interviene por turno.
 - Todos los demás escuchan.
 - Nadie debe interrumpir al que habla.
 - Se puede usar un objeto simbólico que designa quien tiene la palabra.
 - Todo esto genera un ambiente de respeto notable.
- Para que sirven en el colegio:
1. Al inicio del día/ clase
 2. Al terminar el día/la clase.
 3. Para establecer las Normas del aula.
 4. Para trabajar contenidos académicos.
 5. Para revisar o fijar metas académicas o compromisos.
 6. Para tratar y resolver problemas de conducta..

FORMAL

Reunión formal

- Tipos:
- Reunión Restaurativa.
 - Reunión del Grupo Familiar.
- Ambas requieren pasar por cuatro fases:
1. Determinar la aplicabilidad del círculo.
 2. Preparar a los participantes y las condiciones concretas.
 3. Llevar a cabo la reunión del círculo pasando por los 4 momentos: introducción, creando confianza ,hablar sobre el tema, las soluciones, cierre.
 4. Seguimiento

PIRÁMIDE DE LA CONVIVENCIA

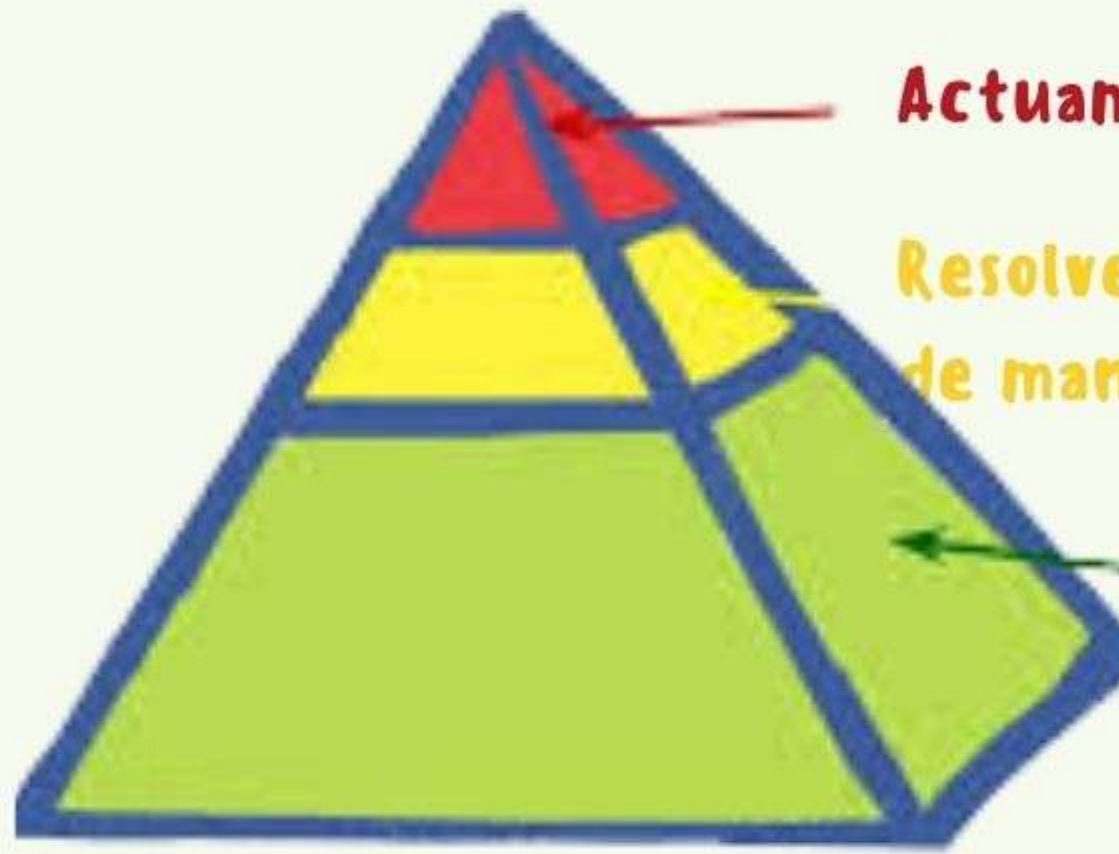

Actuamos en conflictos graves

Resolvemos los pequeños conflictos de manera justa y educativa

Fomentamos un buen clima grupal, cohesión y organización, que fomentan la interacción y participación.

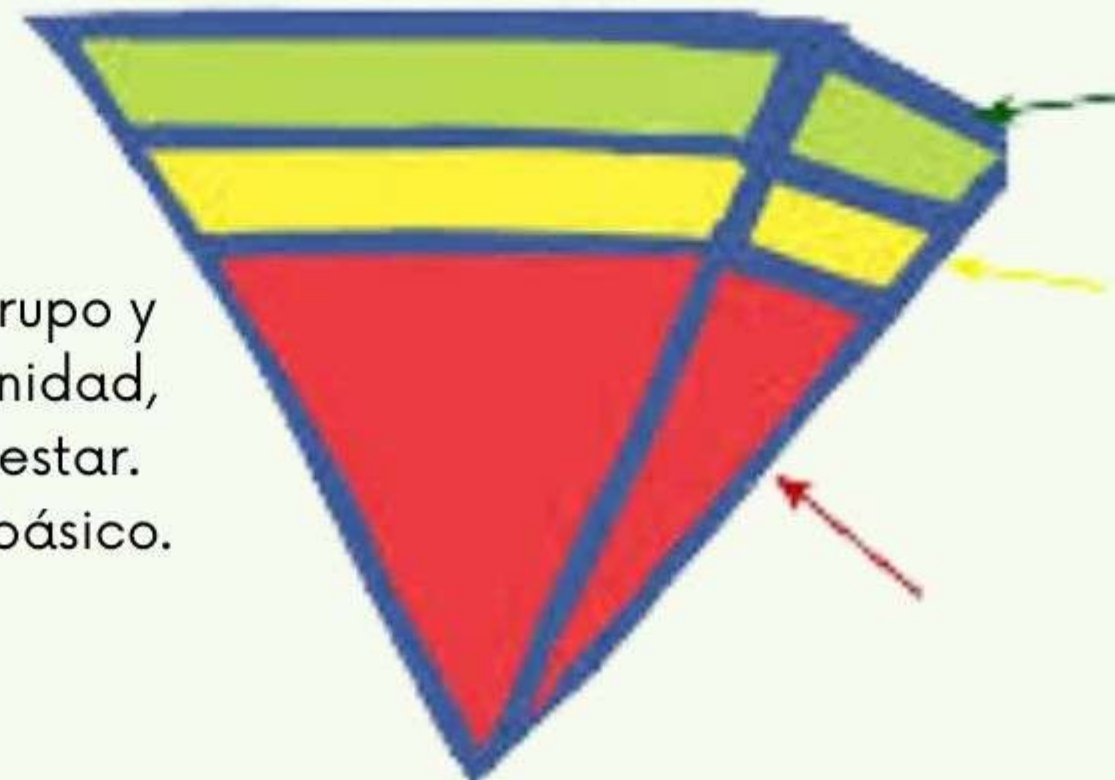

Dedicamos poco tiempo a crear vínculos en grupo.

Los pequeños problemas los obviamos, o los resolvemos nosotros.

La convivencia se centra en afrontar situaciones graves

Si promovemos las buenas relaciones en el grupo y el sentimiento de pertenencia a la comunidad, prevenimos muchos conflictos y malestar. Actuar de manera preventiva es básico.

Fuente: Vicenç Rul.lan

MIRADA RESTAURATIVA

ENFOQUE REACTIVO:

Acciones para solucionar/reparar un daño, un conflicto

ENFOQUE PREVENTIVO:

Acciones preventivas centradas en el problema

ENFOQUE PROACTIVO:

Acciones que generan comunidad, relaciones, respeto, responsabilidad

ENFOQUE PROVENTIVO: Provenir significa proveer a las personas y a los grupos las aptitudes necesarias para afrontar un conflicto. La provención se diferencia de la prevención de conflictos en que su objetivo no es evitar el conflicto sino aprender como afrontarlo. La provención debe trabajarse de forma gradual, desde los aspectos más superficiales a los más profundos de si misma y de la relación con las otras personas.



Actividades de provención

<https://escolapau.uab.cat/provencion/>

IDEAS PARA TRABAJAR LA PROVENCIÓN

Trabajar desde el SENTIR, OBSERVAR, TRANSFORMAR.

Trabajar desde la METODOLOGIA SOCIOFECTIVA, con-vivencia: experimentar y vivenciar. Todas las dinámicas son en sí mismas contenido de aprendizaje.

COMUNIDADES
EDUCATIVAS
RESTAURATIVAS

COOPERACIÓN

- Interdependencia positiva
- Objetivo común
- Responsabilidad individual
- Diversidad
- Resiliencia grupal

- Trabajo en equipo
- Responsabilidad compartida
- Construcción de normas por consenso.
- Creatividad

TOMA DE DECISIONES

COMUNICACIÓN

- Escucha activa
- Empatía
- Comunicación no violenta (Yo mensaje)
- Asertividad
- Escucha del silencio
- Silencio del ego

CONFIANZA

- Responsabilidad individual
- Corresponsabilidad
- Seguridad
- Compromiso
- Confidencialidad
- Gratitud

APRECIO- ESTIMA

- Establecimiento de vínculos
- Mirada
- Confianza y respeto en sí mismo
- Aprecio hacia una misma
- Identidad
- Aprecio hacia la otra persona
- Resiliencia

CONOCIMIENTO

- Autoconocimiento
- Autoestima
- Autoobservación
- Conocimiento de la otra persona
- Aceptación de uno mismo y de los demás
- No juicio
- Vinculo

PRESENTACIÓN

Juegos y dinámicas, cada miembro del grupo es reconocido y llamado por su nombre. Presencia. Teoría de las necesidades de Maslow*

Fuente: Associació Teixint fils d'emocions ARTiPAU

<https://www.teixintfilsdemocions.com/>

Para profundizar: qué es el conflicto, paz positiva, no violencia, actitudes ante el conflicto y provención te recomendamos descargar esta guía educativa

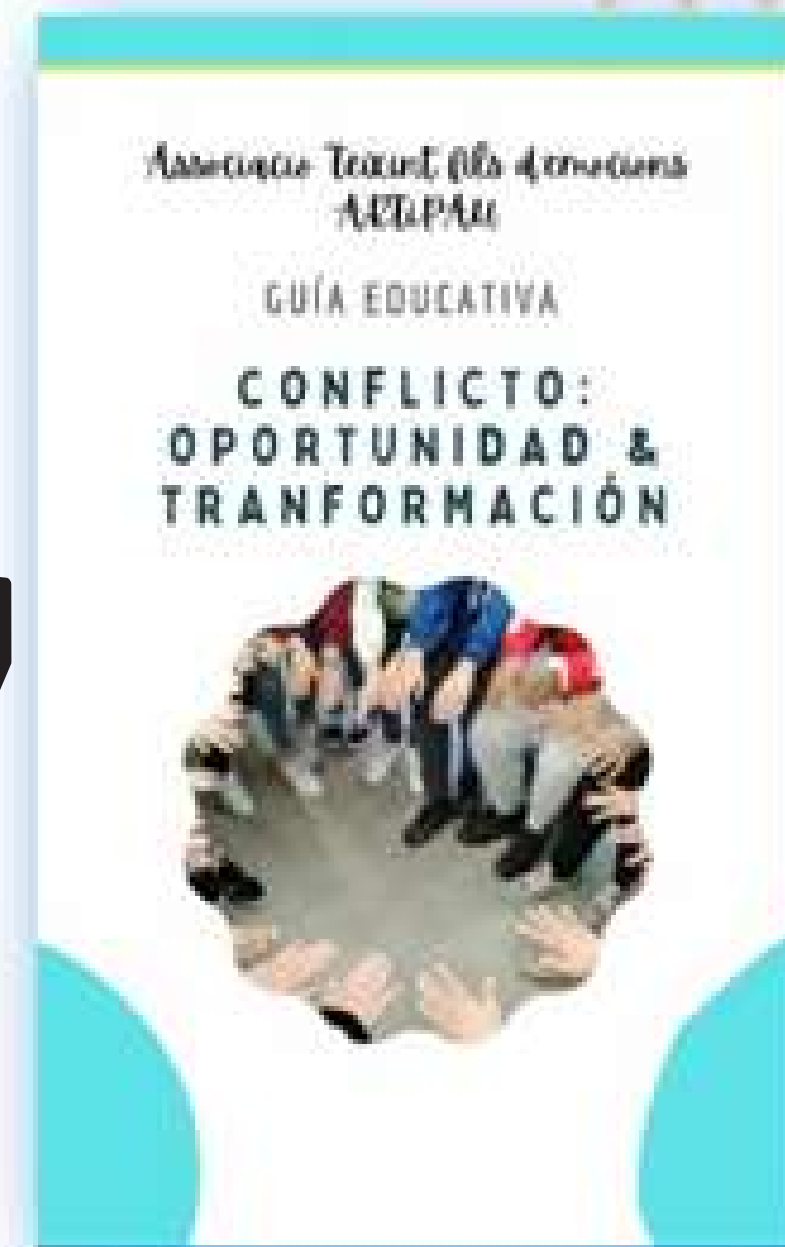
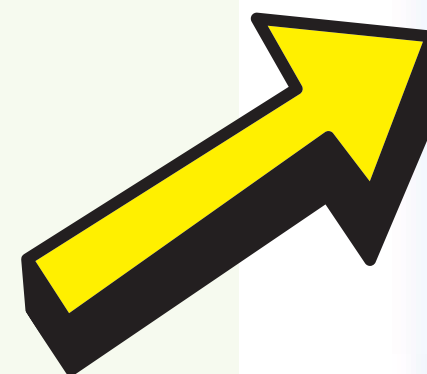

**DESCARGA
GRATUITA**

Gracias por compartir con nosotr@s el impacto de la guía una vez la hayas puesto en práctica. Tu opinión es muy importante para seguir elaborando nuevas guías educativas para trabajar en las aulas/comunidades.

**Conflicto: oportunidad &
transformación**

 Tel/Whatsapp: +34 657 241 971

 teixintf@gmail.com

<https://www.teixintfilsdemocions.com>

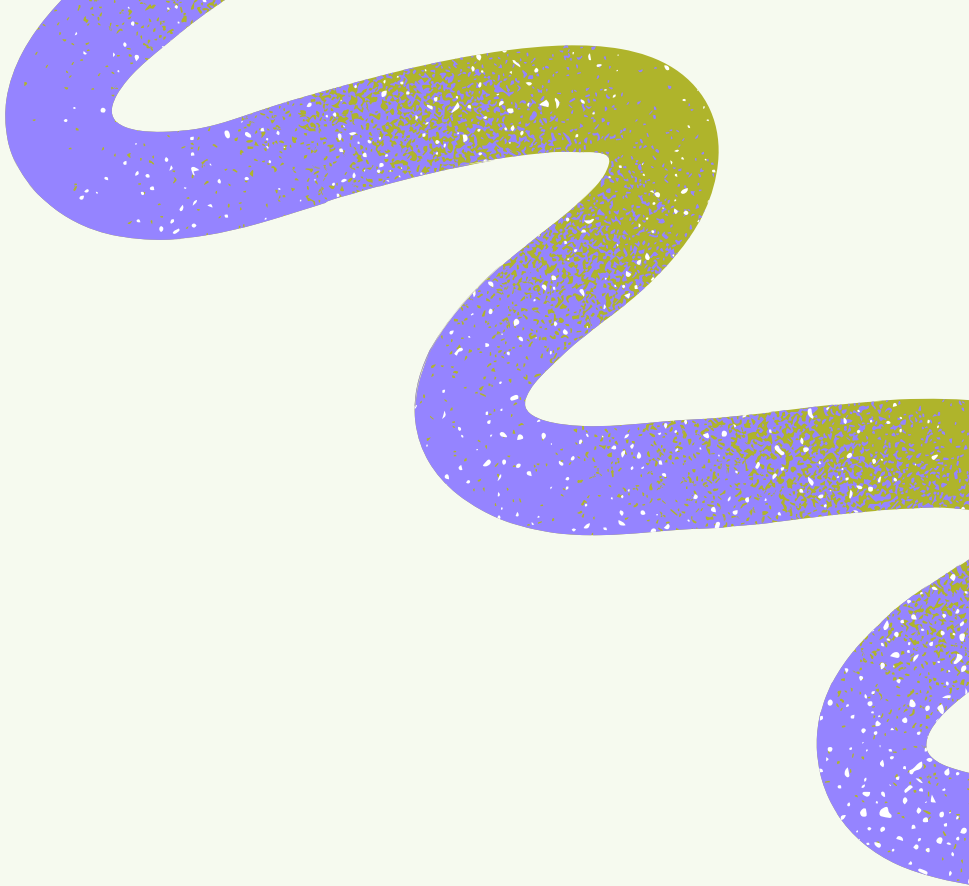

"En los círculos expresamos lo que de verdad sentimos, vemos que tenemos mucho en común con los demás sin saberlo. También aprendemos a respetar las opiniones de los demás como ellos respetan la nuestra, Lo que hacemos es retirar sillas y mesas, cogemos un aro que sirve como micrófono y cuando tú lo tienes, tienes el turno de palabra para que tú hables y los demás te escuchen"

TESTIMONIO ESTUDIANTE 12 AÑOS

Fuente: Associació Teixint fils d'emocions ARTiPAU
Guia educativa: Con-vivencia Comunidades
Restaurativas& Transformadoras
<https://www.teixintfilsdemocions.com/>

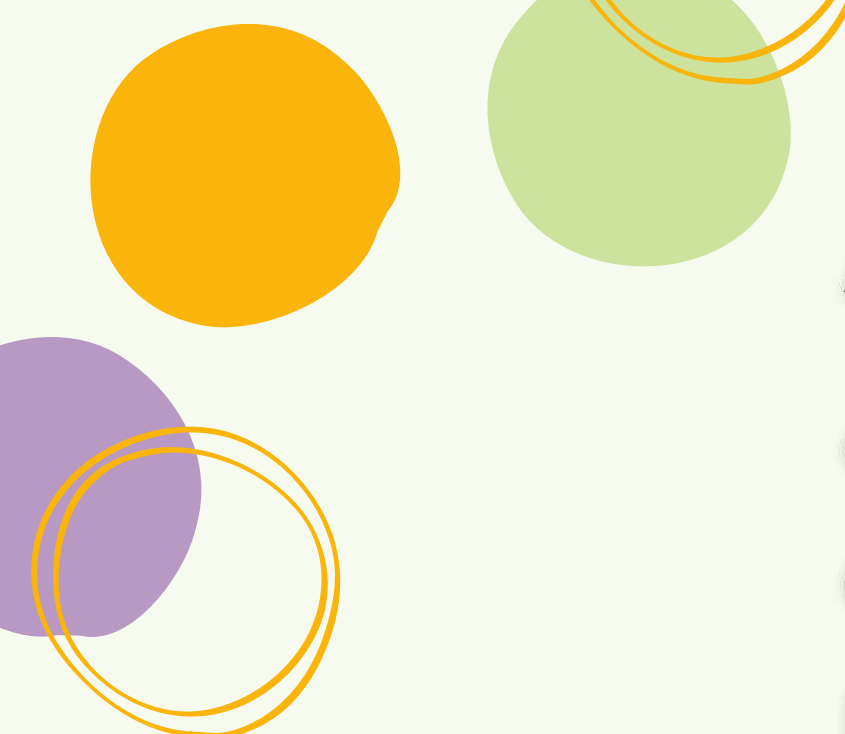

“En los círculos no se juzga y lo que se comparte y se habla en este espacio queda para los participantes, no sale del círculo. Para mi, de las cosas más importantes es que nos prepara para aprender los unos de los otros. Cuando todos estamos bien, estamos a punto, para dar lo mejor de nosotr@s mism@s.

TESTIMONIO PROFESORA EDUCACION SECUNDARIA

Fuente: Associació Teixint fils d'emocions ARTiPAU
Guia educativa: Con-vivencia Comunidades
Restaurativas& Transformadoras
<https://www.teixintfilsdemocions.com/>

"El círculo restaurativo es algo que te ayuda a solucionar tus problemas y que hace que comprendas las cosas y te ayuda en los problemas del día a día. Por ejemplo: Si eres una persona que no sabe cómo hacer frente a los problemas te puede ayudar a resolverlos o a buscar soluciones para que la solución sea la mejor posible desde la no violencia"

TESTIMONIO ESTUDIANTE 12 AÑOS

Fuente: Associació Teixint fils d'emocions ARTiPAU

Guia educativa: Con-vivencia Comunidades
Restaurativas& Transformadoras

<https://www.teixintfilsdemocions.com/>

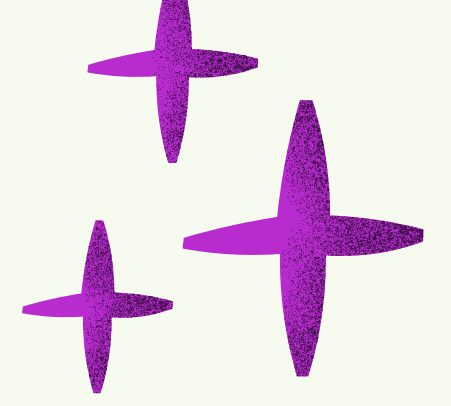

PREGUNTAS PARA CIRCULOS

- Comparte una cualidad que más admiras de una persona?
- ¿Qué personaje histórico te gustaría ser y por qué?
- ¿Qué es lo mejor que sabes hacer y por qué?
- Alguna cosa que te gustaría mejorar de tu persona
- Alguna cosa que te hace sentir feliz
- Cuando fue la última vez que hiciste algo por primera vez...
- Una rosa y una espina
- Cómo te sientes ahora a partir de un color.
- Una mujer que haya marcado tu vida.
- Una persona que quieras agradecerle algo que haya hecho por ti.
- Una experiencia que no olvidas y recuerdas a menudo.



¿CÓMO IMPLEMENTAR LOS CÍRCULOS RESTAURATIVOS EN NUESTRO GRUPO?

- Crean un **espacio seguro** que agrupa a las personas para el **diálogo, el intercambio social** y la búsqueda de solución para **prevenir y gestionar tensiones y conflictos**, construcción conjunta de **principios y valores**.
- Fomentan la **libre expresión de sentimientos y el intercambio de visiones y opiniones**, y permiten desarrollar la capacidad de **escuchar activamente** al otro y aprender a ser **conciso, explícito y respetuoso** al hablar. Aprendizaje de la escucha atenta y empática.

Círculo inicial

- Nos colocamos todas y todos en círculo.
- Tenemos un objeto para hablar: el que lo tiene habla y los demás escuchan con respeto.
- El objeto se va pasando alrededor del círculo.
- Hay una persona que facilita y formula alguna de estas preguntas o las que considere apropiadas para el grupo:

ESCOGE UNA PREGUNTA:

1. Si fueras un animal ¿qué te gustaría ser y por qué?
2. ¿Qué me gustaría que ocurriera hoy?
3. ¿Qué personaje de cuento, historia... te gustaría ser.
4. Si fuera un héroe/a ¿qué poderes me gustaría tener?
5. "Hoy me siento como el sol porque siento alegría" (fenómeno meteorológico/ cómo me siento)
6. Pienso en una persona que me ha hecho un favor y quiero darle las gracias.



Instituto Euclides. Pineda de Mar 2020

Fuente: Associació Teixint fils d'emocions ARTiPAU

Guia educativa: Con-vivencia Comunidades
Restaurativas& Transformadoras

<https://www.teixintfilsdemocions.com/>

" Yo soy una persona que le cuesta controlarse y cuando hago los círculos es verdad que te quedas más tranquilo y aliviado y me ha ayudado a saber que no hay que actuar desde la la violencia, que hay más soluciones además de la violencia "

"Esa reunión me hizo recapacitar sobre cuales fueron los errores y aprendí que...que fue lo que hice mal y luego te sientes mejor.

Cuando haces un círculo, te quedas aliviado y mejor"

TESTIMONIO ESTUDIANTE 12 AÑOS

Fuente: Associació Teixint fils d'emocions ARTiPAU

Guia educativa: Con-vivencia Comunidades

Restaurativas& Transformadoras

<https://www.teixintfilsdemocions.com/>

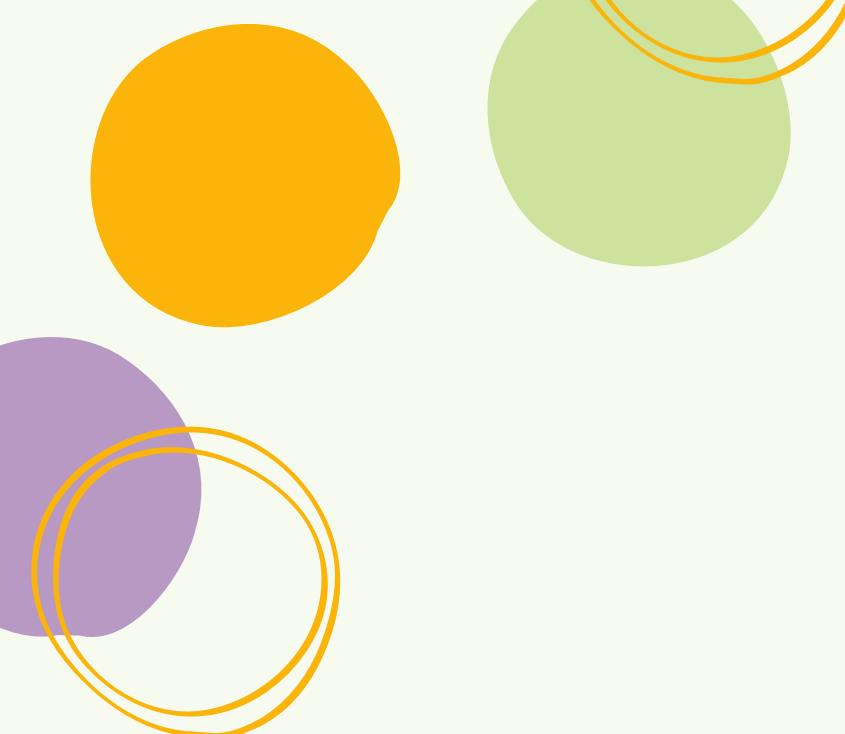

“Los círculos restaurativos los utilizo sobre todo en los espacios de tutoría en el aula. Es un espacio de diálogo y ellos saben que podemos expresar lo que queremos, que todos tienen cabida. En ese momento alumno y profesor pasan al mismo nivel.

Es un momento de escucha que genera confianza y hace que las relaciones y el clima sea muy positivo”.

**TESTIMONIO PROFESORA EDUCACION
SECUNDARIA ESO
BARCELONA (CATALUÑA)**



5

PRINCIPIOS

MIRADA RESTAURATIVA
POR BELINDA HOPKINS

“

PRINCIPIO 1

Cada persona tiene su propio y valioso punto de vista.

”



“

PRINCIPIO 2

Los pensamientos influyen en los sentimientos, y ambos en las acciones.

”



“

PRINCIPIO 3

Pensar en quién puede haber sido afectado por nuestras acciones, desarrolla empatía y consideración.

”

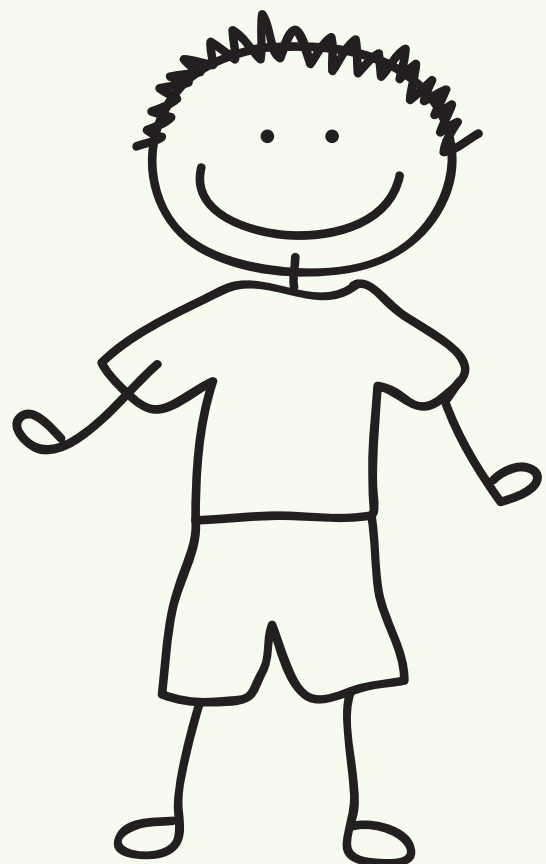

“

PRINCIPIO 4

Cuando las necesidades están cubiertas, las personas pueden dar lo mejor de sí mismas.

”

Fuente: Associació Teixint fils d'emocions ARTiPAU
Guia educativa: Con-vivencia Comunidades Restaurativas & Transformadoras

<https://www.teixintfilsdemocions.com/>

“

PRINCIPIO 5

Las personas afectadas por un problema o conflicto son las que están en la mejor posición para darle respuesta.

”

ROL DE LA PERSONA FACILITADORA

Durante la facilitación de un círculo, la persona facilitadora debe procurar:

- Dar el ejemplo
- Generar confianza
- Crear un ambiente seguro
- Aceptar las diferentes posiciones e intereses
- Mantener el enfoque y motivación
- Velar por el bienestar de los integrantes del círculo
- Aceptar e incluir las diferencias étnicas y culturales
- Utilizar rituales
- Usar una pieza para el diálogo

Fuente: Jean Schmitz



Fuente: Associació Teixint fils d'emocions ARTiPAU

Casa per la pau. Casa Flors Sirera. Manresa

<https://www.teixintfilsdemocions.com/>



ESTRUCTURA Y DISEÑO DEL CÍRCULO: ¿CÓMO LO HAREMOS?

RONDA DE INICIO

Una pregunta sencilla, con el objetivo de romper el hielo, conocernos mejor y fomentar la complicidad.

DINÁMICA PARA MEZCLARSE

Actividad recreativa que nos hace cambiar de lugar, por lo que trabajamos con nuevas personas.

TEMA O ACTIVIDAD PRINCIPAL

Una o más preguntas que promueven la reflexión. Se pueden utilizar dinámicas para responder.

DINÁMICA ENERGIZANTE

¡No vamos a estar hablando todo el tiempo! Hacemos un juego que nos hace reír, cargar baterías y que nos una un poco más

RONDA DE CIERRE

Una pregunta de valoración del círculo: algo que me llevo, o que me gustó, o que aprendí.

ES IMPORTANTE PREPARAR LOS CÍRCULOS, LAS PREGUNTAS Y CÓMO FACILITARLOS

Fuente: Associació Teixint fils d'emocions ARTiPAU

Guia educativa: Con-vivencia Comunidades Restaurativas & Transformadoras

<https://www.teixintfilsdemocions.com/>





CIRCULOS

EDUCACIÓN SECUNDARIA

- Frase inicial
- Círculos Prevención:
 - Círculos Legados del mundo
 - Círculos Prevención Acoso Escolar
 - Círculos Prevención Violencia de Género

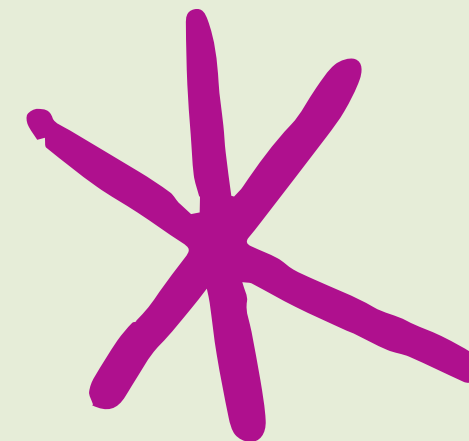
Videos&Anexos





**“DIME Y LO OLVIDO,
ENSÉÑAME Y LO RECUERDO,
INVOLÚCRAME Y LO
APRENDO”**

-BENJAMIN FRANKLIN-





Titulo del círculo: Arte y Emociones

Tiempo:

50 min

Destinatario:

Educación Secundaria

Materiales:

Objeto de diálogo, Cartulinas blancas
rotuladores colores

Objetivos:

- Fomentar el arte como lenguaje de las emociones
- Potenciar la mirada Crítica

Ronda inicio:

Damos la bienvenida, ¿Con cuáles de las artes (cine, pintura, fotografía...) te sientes más identificado?

Mezcla:

Todos forman un círculo con sus respectivas sillas o de pie. Quien dirija el juego se coloca a la mitad y dice: Cuando yo diga Picasso, todos cambian de puesto a la derecha; cuando yo diga, Frida, todos cambian de puesto hacia la izquierda, cuando yo diga Arte, todos deben cambiar de puesto

Tema /Actividad principal:

Películas y emociones

Ronda final:

Compartimos una de las cosas que pensamos que aporta el arte a nuestras vidas



Desarrollo de la actividad principal

Actividad principal:

- Veremos distintas escenas de películas (Anexo 1) y en grupos de 4 tendrán que identificar las emociones que les provocan y combinándolas con las de sus compañeros, hacer unos nuevos carteles de películas en cartulinas donde reflejan esas emociones

Adaptaciones & Anexos

Anexo 1 Actividad Principal

Escenas de películas de youtube

Adaptaciones

Mostraremos unas láminas de fotografías y Pinturas famosas (anexo 2) , en parejas, observamos las emociones que nos transmiten, luego tendrán que buscar diversas músicas y emparejar la música con las imágenes que ellos/as sientan que van unidas

Anexo 1



Videos

Si tienes un sueño...

Lección Final - El
Vencedor



[HTTPS://WWW.YOUTUBE.COM/WATCH?V=MY0VUPJ9Y308](https://www.youtube.com/watch?v=MY0VUPJ9Y308)

[HTTPS://WWW.YOUTUBE.COM/WATCH?V=VRYRUQFHJ8K&T=221S](https://www.youtube.com/watch?v=VRYRUQFHJ8K&T=221S)

Anexo 1



Videos

Rocky VI Dialogo con su hijo

Nuestro mayor miedo

Discurso de Charles Chaplin
en El Gran Dictador 1940



[HTTPS://WWW.YOUTUBE.COM/WATCH?V=Q1UGXXFJVLS](https://www.youtube.com/watch?v=Q1UGXXFJVLS)

[HTTPS://WWW.YOUTUBE.COM/WATCH?V=IA8XJAMSXU0](https://www.youtube.com/watch?v=IA8XJAMSXU0)

[HTTPS://WWW.YOUTUBE.COM/WATCH?V=HE26DABK3SW](https://www.youtube.com/watch?v=HE26DABK3SW)

Anexo 2
Adaptaciones:

Láminas de fotografías y Pinturas famosas.
En parejas, observamos las emociones que nos
transmiten,

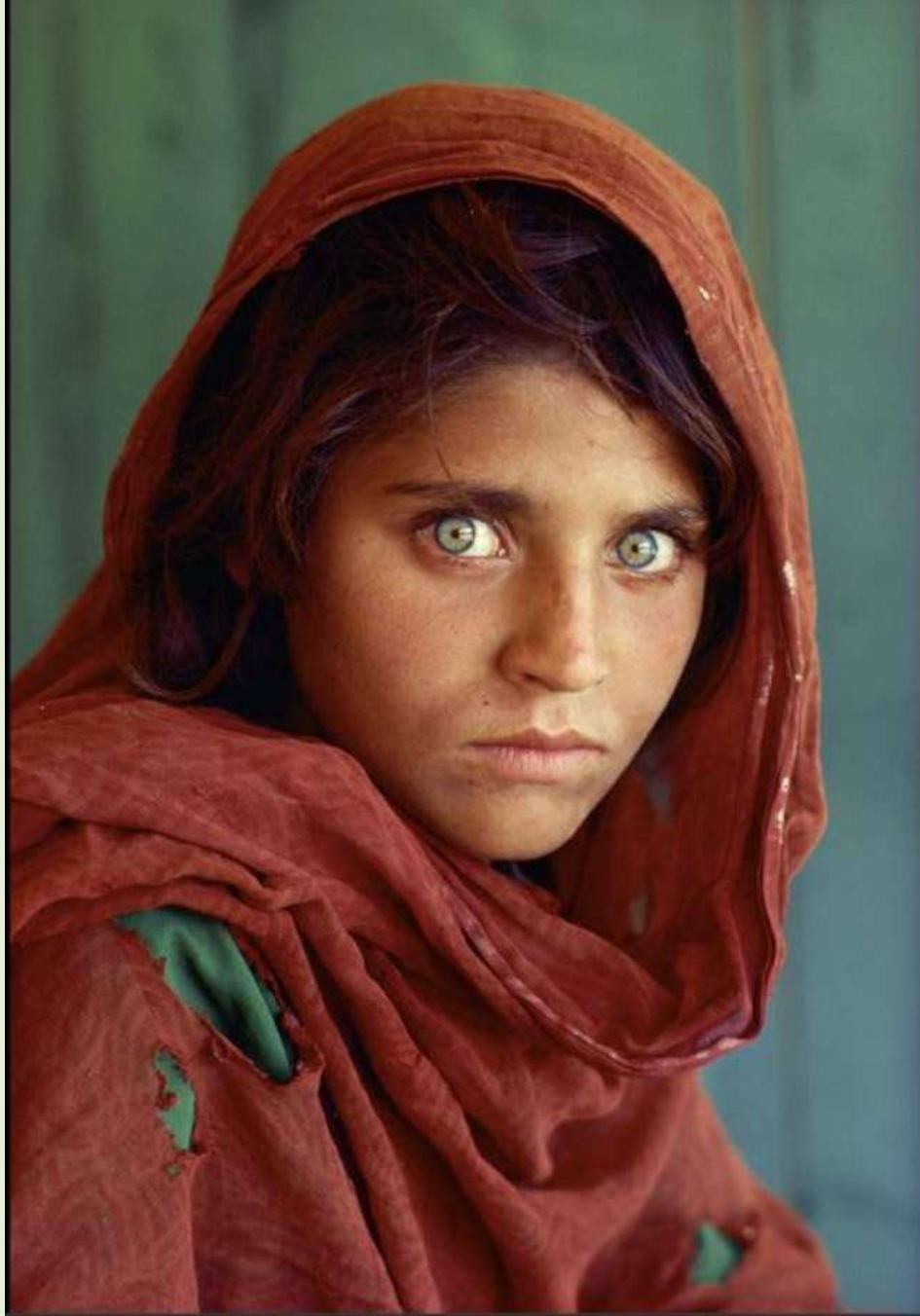

Titulo del círculo: Paz y Derechos Humanos

Tiempo:

50 min

Destinatario:

Educación Secundaria

Materiales:

Objeto de diálogo, mapamundi

Objetivos:

- Contribuir al conocimiento y desarrollo de los derechos humanos
- Comprender la necesidad de convivir respetando unas reglas básicas de convivencia que garanticen el respeto y la diversidad
- Promover al crecimiento de las personas e impulsa el desarrollo de los pueblos

Ronda inicio:

Damos la bienvenida, ¿Qué símbolo de la paz aparte de la paloma usarías para representarla?

Mezcla:

Se forma un círculo, el animador dará un nombre a cada participante, este nombre es el de uno de los integrantes del grupo. Cuando dice: salga María y sale la verdadera María y no la que se le dio ese nombre, cambian de sitio.

Tema /Actividad principal:

Derechos humanos y asertivos

Ronda final:

Cerramos sesión ¿con cual de los derechos humanos te has sentido más identificado?



Desarrollo de la actividad principal

Actividad principal:

- Ver video para poner en contexto los derechos humanos (anexo3); En grupo en un mapamundi marcaremos los países que creemos que están en paz y que respetan los derechos humanos
- **Preguntas** ¿Que tienen en común los países que tienen derechos humanos?, ¿qué tendrían que hacer los países que no tienen los derechos humanos?, ¿Cómo aplicamos los derechos humanos a la vida cotidiana?

Adaptaciones & Anexos

Anexo 3 Actividad Principal

Video youtube sobre los derechos humanos

Adaptaciones

Conocer los derechos asertivos (anexo 4) y en parejas añadir los derechos que ellos consideran importante y no están.

Anexo 3



Video

¿ Qué son los Derechos Humanos ?. Organización Unidos por los Derechos Humanos



[HTTPS://WWW.YOUTUBE.COM/WATCH?V=PPERECUA5CQ](https://www.youtube.com/watch?v=PPERECUA5CQ)

Anexo 4 Adaptaciones:

Conocer los derechos asertivos y en parejas añadir los derechos que ellos consideran importante y no están

Tabla de Derechos Asertivos:	
Derecho a ...	
◆ Ser tratado con respeto y dignidad.	◆ Pedir lo que quiero, dándome cuenta que la otra parte tiene derecho a decir "no".
◆ Tener y expresar los propios sentimientos y opiniones,	◆ Cambiar
◆ Ser escuchado y tomado en serio.	◆ Cometer errores
◆ Juzgar mis necesidades, establecer mis prioridades y tomar propias decisiones.	◆ Pedir información y ser informado.
◆ Decir "NO" sin sentir culpa.	◆ Obtener aquello por lo que pagué.
	◆ Decidir no ser asertivo

Preguntas

¿Para qué piensas que sirven los derechos asertivos?, ¿Cómo garantizamos los derechos asertivos?, ¿Cuáles pondrías que no estén y sean importantes para ti? Algun derecho que te ha llamado la atención. En este momento, qué derecho necesitas.





Titulo del círculo: Ana Frank

Tiempo: 50 min **Destinatario:** Educación Secundaria **Materiales:** Objeto de diálogo, papel mural, rotuladores colores

Objetivos:

Conocer una figura histórica, además de su impacto en nuestros días

Ronda inicio: Damos la Bienvenida, ¿si fuerais escritores que genero literario escribiriais?

Mezcla: Los participantes sentados en círculo se enumeran en voz alta, el facilitador empieza el juego diciendo por ejemplo: "un limón, medio limón , ó limones". Así pues, el número ó deberá decir de inmediato y rápidamente, un limón, medio limón, ó limones y x limones, y así sucesivamente. El que se equivoque cambia de sitio con el compañero de la izquierda .

Tema /Actividad principal: El diario de Ana Frank

Ronda final: Decir una palabra Positiva cada uno referente a Ana Frank

EDUCACIÓN SECUNDARIA



Desarrollo de la actividad principal

Actividad principal:

- En grupos de 4, repartimos la biografía de Ana Frank (anexo 5) y otra con extractos de su diario, tormenta de ideas; sobre la finalidad del diario de Ana Frank, (anexo 6) en sus días y buscar ejemplos en nuestra época
- En un mural con un dibujo de un árbol, pondremos los resultados de todos los grupos en la copa

Adaptaciones & Anexos

- Visualizar película de Anna Frank
<https://www.youtube.com/watch?v=K9K4BpnWDT0>
- Diseñar un círculo para compartir a partir de preguntas del contenido y de reflexión personal y colectiva: Algo que te haya impactado, ¿Qué crees que harías tú si pasaras más de dos años como Ana sin poder salir del escondite para que no te matasen? Escribe los pensamientos y sentimientos que pudo tener Ana entre su detención en agosto de 1944 y su muerte en marzo de 1945
- Escucha de la canción y dibujar lo que nace en el momento de la escucha. No es necesario saber dibujar. Expresar con color o lápiz aquello que fluye y surge sin juzgar. Compartir en círculo la obra artística.
<https://www.youtube.com/watch?v=PJUB9iQADRg>
- Lectura diaria de un día de Ana Frank, versión corta <https://www.lectura-para-todos.es/lectura-facil-ana-frank-su-vida> modelaje de la facilitadora si es necesario o directamente un participante del círculo. Ronda de preguntas, se hace la misma pregunta 3 veces para profundizar el tema que se está trabajando. Se observa cómo se construye conocimiento colectivo con las intervenciones.

Adaptaciones & Anexos



Video

La Historia de Ana Frank



[HTTPS://WWW.YOUTUBE.COM/WATCH?V=K9K4BPNWDT0](https://www.youtube.com/watch?v=K9K4BPNWDT0)

Anexo 5 Material Actividad Principal:



Bibliografía Ana Frank

(Anne Marie Frank; Frankfurt, 1929 - campo de concentración de Bergen-Belsen, Alemania, 1945) Joven de origen judío que dejó testimonio en un famoso diario de los dos años que vivió oculta con su familia para escapar al exterminio nazi.

Hija de una familia germana de origen judío, se trasladó con los suyos a los Países Bajos con la llegada de Hitler al poder en 1933. Durante la Segunda Guerra Mundial, después de la invasión alemana de Holanda en 1940 y de padecer las primeras consecuencias de las leyes antisemitas, Ana y su familia consiguieron escondrijo en unas habitaciones traseras, abandonadas y aisladas, de un edificio de oficinas de Ámsterdam, donde permanecieron ocultos desde 1942 hasta 1944, cuando fueron descubiertos por la Gestapo.

Ana llevó un diario de ese período de reclusión, que su padre, único superviviente de la familia, dio a conocer acabada la guerra, después de que Ana y el resto de la familia hubieran sido detenidos y confinados en un campo de exterminio, en donde murieron. El Diario constituye un conmovedor testimonio de ese tiempo de terror y persecuciones.

Anexo 5 Material Actividad Principal:

Bibliografía Ana Frank

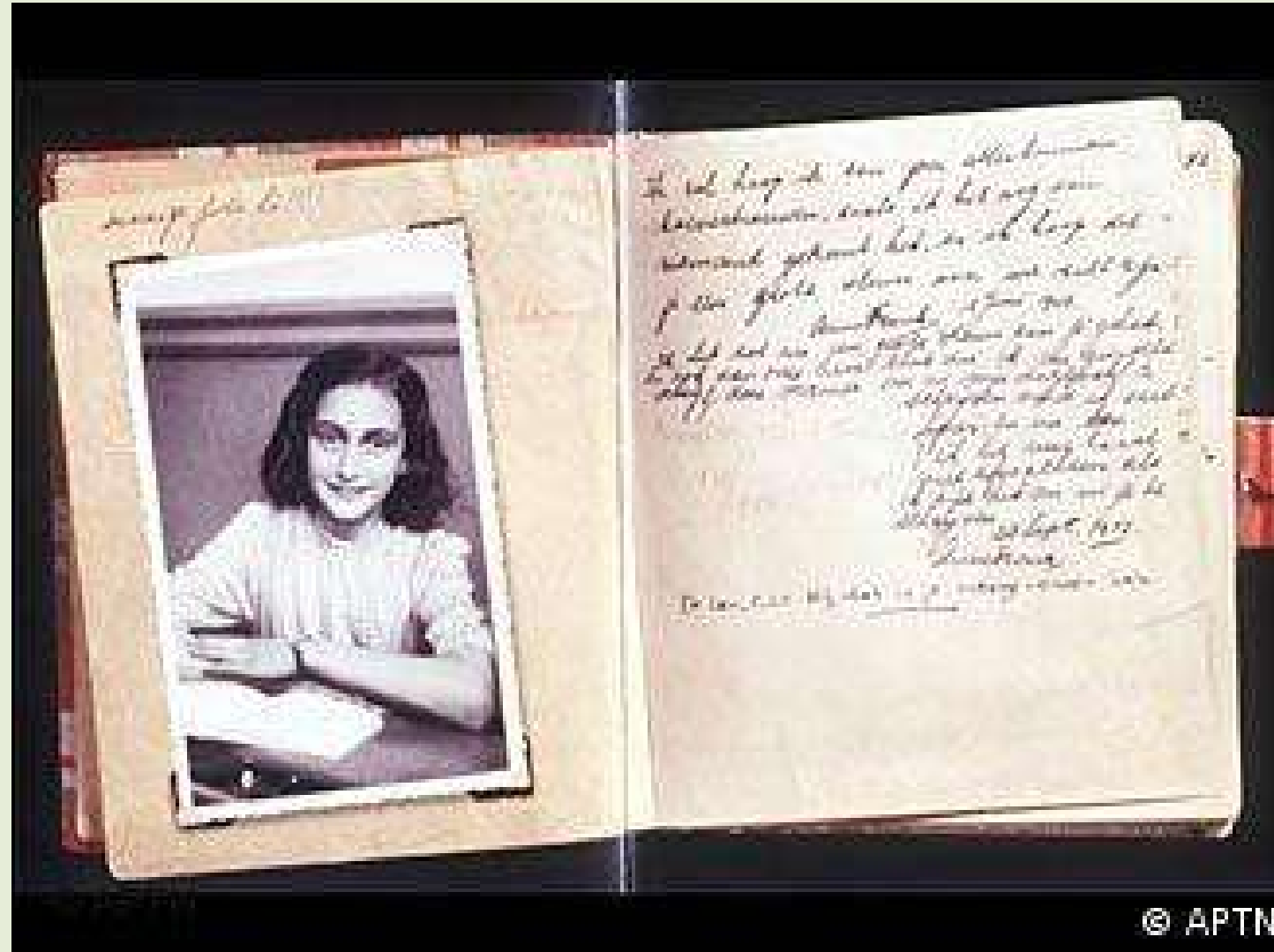

El Diario de Ana Frank

En el Diario, Ana Frank imagina que escribe a Kitty, una amiga hipotética, para contarle las peripecias de su vida en el escondrijo donde vivió desde el 14 de junio de 1942 al 4 de agosto de 1944, cuando la Gestapo descubrió la "dependencia secreta" en la que vivían la familia Frank (compuesta por los padres, por Ana y por su hermana mayor Margot), la familia Van Daan (la madre, el padre y su hijo Peter) y el dentista Dussel, con la vana esperanza de escapar a la captura de los nazis.

artículo:

Fernández, Tomás y Tamaro, Elena. «Biografía de Ana Frank». En Biografías y Vidas. La enciclopedia biográfica en línea [Internet]. Barcelona, España, 2004. Disponible en <https://www.biografiasyvidas.com/biografia/f/frank.htm> [fecha de acceso: 12 de abril de 2022].

Anexo 6

Material Actividad Principal:

Diario de Ana Frank



Fragmentos del Diario de Ana Frank 20 de junio de 1942

Mi padre tenía ya treinta y seis años cuando se casó con mi madre, que tenía veinticinco. Mi hermana Margot nació en 1926, en Frankfort del Meno. Y yo el 12 de junio de 1929. Siendo judíos cien por ciento, emigramos a Holanda en 1933, donde mi padre fue nombrado director de la Travis N.V., firma asociada con Kolen & Cía., de Amsterdam. El mismo edificio albergaba a las sociedades, de las que mi padre era accionista. Desde luego, la vida no estaba exenta de emociones para nosotros, pues el resto de nuestra familia se hallaba todavía defendiéndose de las medidas hitleristas contra los judíos. A raíz de las persecuciones de 1938, mis dos tíos maternos huyeron y llegaron sanos y salvos a los Estados Unidos. Mi abuela, entonces de setenta y tres años, se reunió con nosotros. Después de 1940 nuestra buena época iba a terminar rápidamente: ante todo la guerra, la capitulación, y la invasión de los alemanes llevándonos a la miseria. Disposición tras disposición contra los judíos. Los judíos eran obligados a llevar la estrella, a ceder sus bicicletas. Prohibición de los judíos de subir a un tranvía, de conducir un coche. Obligación para los judíos de hacer sus compras exclusivamente en los establecimientos marcados con el letrero de "negocio judío", y de quince a diecisiete horas solamente. Prohibición para los judíos de salir después de las ocho de la noche, ni siquiera a sus jardines, o aún de permanecer en casa de sus amigos. Prohibición para los judíos de ejercitarse en todo deporte público: prohibido el acceso a la piscina, a la cancha de tenis y de hockey o a otros lugares de entrenamiento. Prohibición para los judíos de frecuentar a los cristianos. Obligación para los judíos de ir a escuelas judías, y muchas otras restricciones semejantes.

Anexo 6 Material Actividad Principal: Diario de Ana Frank

8 de julio de 1942

A las tres de la tarde llamaron a nuestra puerta. Yo no lo oí, porque estaba leyendo en la terraza, perezosamente reclinada al sol en una mecedora. De pronto, Margot apareció por la puerta de la cocina, visiblemente turbada.

- Papá ha recibido una citación de la SS -cuchicheó-. Mamá acaba de salir a buscar al señor Van Daan. (Van Daan es un colega de papá y amigo nuestro).

Yo estaba aterrada: todo el mundo sabe qué significa una citación; vi surgir en mi imaginación los campos de concentración y las celdas solitarias. ¿Íbamos a dejar a papá partir hacia allí?

- Naturalmente no se presentará - dijo Margot, mientras que ambas esperábamos en la alcoba el regreso de mamá.

- Mamá ha ido a casa de los Van Daan para ver si podemos habitar desde mañana, nuestro escondite. Los Van Daan se ocultaron allí con nosotros. Seremos siete.

En nuestro dormitorio, Margot me confesó que la citación no era para papá, sino para ella misma. Asustada de nuevo empecé a llorar. Margot tiene dieciséis años. ¡Quieren pues dejar ir solas a las muchachas de su edad!

Afortunadamente, como mamá ha dicho, no irá.

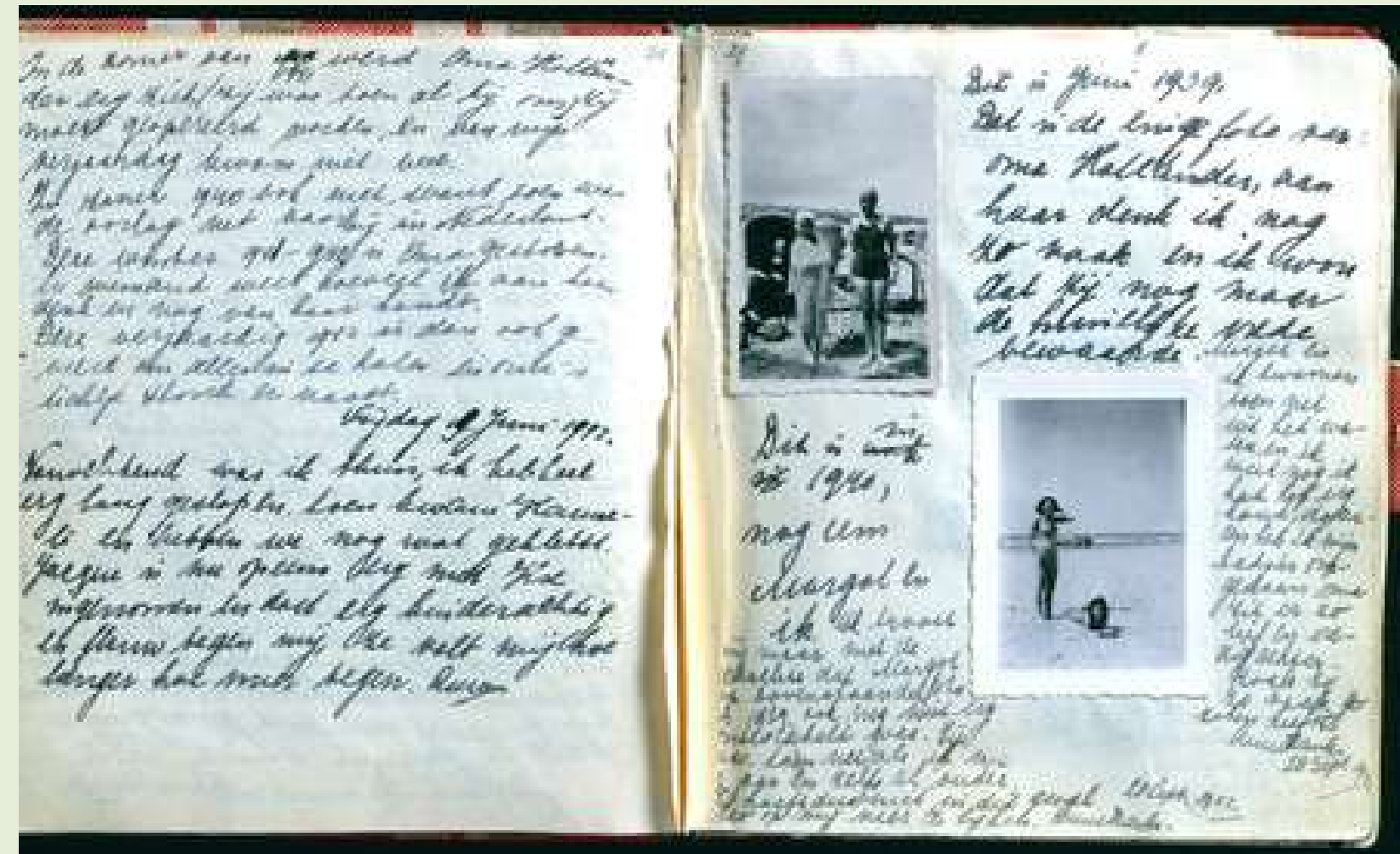

Anexo 6 Material Actividad Principal: Diario de Ana Frank

9 de Octubre de 1942

Hoy no tengo que anunciarte más que noticias deprimentes. Muchos de nuestros amigos judíos son poco a poco embarcados por la Gestapo, que no anda con contemplaciones; son transportados en furgones de ganado a Westerbork, al gran campo para judíos, en Dentre. Westerbork debe ser una pesadilla; cientos y cientos están obligados a lavarse en un solo cuarto, y faltan los W.C. Duermen los unos encima de los otros, amontonados en cualquier rincón. Hombres, mujeres y niños duermen juntos. De las costumbres no hablemos: muchas de las mujeres y muchachas están encinta.

Imposible huir. La mayoría está marcada por el cráneo afeitado, y otros, además, por su tipo judío. Si esto sucede en Holanda, ¿qué será en las regiones lejanas y bárbaras de las que Westerbork no es más que el vestíbulo? Nosotros no ignoramos que esa pobre gente será masacrada. La radio inglesa habla de cámaras de gases. Después de todo, quizá sea mejor morir rápidamente. Eso me tiene enferma



Titulo del círculo: Kintsugi: El arte de aprender de las cicatrices(Japón)

Tiempo:

50 min

Destinatario:

Educación Secundaria

Materiales:

Objeto de diálogo, folios, rotuladores rojos, negros y dorados papel mural, tijeras y pegamentos

Objetivos:

- Proceso de aprendizaje que nos pueden dejar las cicatrices emocionales

Ronda inicio:

Damos la bienvenida, ¿Qué cosas positivas destacarías de la cultura Japonesa?

Mezcla:

Delante en las sillas pondremos globos de colores, los participantes estarán caminando en el círculo interior formado por las sillas con la canción Danza Húngara Número 5 - Brahms (anexo)
Cuando ésta pare tendrán que ir a sentarse explotando el globo de la silla elegida, pueden hacerlo con el pie, menos con la mano, el globo que exploten ese será su sitio

Tema /Actividad principal:

Aprendizaje de las heridas emocionales

Ronda final:

Cerramos ¿Qué momento cotidiano piensas que sería el mejor para aplicar Kintsugi?



Desarrollo de la actividad principal

EDUCACIÓN SECUNDARIA

Actividad principal:

Tormenta de ideas sobre qué sabemos del Kintsugi, en grupos de 4, exponerlo y leer ficha técnica del (ver anexo 7)
Visualización Video de Youtube(anexo 8) para poner en contexto a los participantes sobre el tema del círculo: Kintsugi

Preguntas: ¿Cómo te sientes ante el Kintsugi? ¿Cómo piensas que podrías encajar en tu vida esta filosofía? Algún aprendizaje que queramos compartir después de una herida emocional.

- Seguimos en grupos de 4 y en un folio en blanco dibujamos un corazón con un rotulador rojo, lo dividiremos en 4 partes.
- Escribir en cada una de las partes con rotulador negro que puede ayudar a curar un corazón roto, corta los trozos con una tijera.
- Mezclar todas las partes de todos los grupos, ir pegándolos en un corazón en papel de mural, dejando sitio para dibujar rodeando cada parte pegada, las costuras en dorado.

Adaptaciones & Anexos

Anexo Mezcla : Canción de youtube: Danza Húngara Número 5 - Brahms-<https://youtu.be/Rgm9Fbm7bRA>

Anexos Actividad Principal

Anexo 7 Ficha técnica Kintsugi

Anexo 8 Video de Youtube Kintsugi



Desarrollo de la actividad principal

Adaptaciones & Anexos

Adaptaciones

- A partir de la imagen (ver anexo 9) elaborar una historia corta o frase sobre el aprendizaje de las heridas emocionales. Se puede proyectar en la pantalla digital o bien entregar una fotografía.
- Dibujar tu propio Kintsugi y escribir en una palabra las heridas transformadas en colores en cada cicatriz coloreada libremente por cada persona. Puesta en común y compartir libremente.
- Un collage colectivo sobre alguna herida emocional del grupo (partida de un ser querido, enfermedad, ausencia de un compañero, duelos, cambios, transformaciones...
- Hacer tu propio Kintsugi en collage. A cada herida poner una palabra de lo vivido con un color y con otro color el aprendizaje de la herida emocional.

Anexo 7

Título del Círculo: Kintsugi: El arte de aprender de las cicatrices(Japón)

Ficha técnica

El Kintsugi o Kintsukuroi tiene un significado para los japoneses que nos enseña la importancia de ver la belleza, incluso cuando sentimos que nos hicieron pedazos. Es una filosofía de vida que demuestra el poder de enfrentar las adversidades, mientras vemos los errores y nuestras propias cicatrices como parte importante de nuestra historia, lo que nos ha llevado a ser la persona que somos hoy en día.

El Kintsugi es una práctica que se enfoca en reparar las fracturas de la cerámica, usando barniz o resina espolvoreada con oro. De esta manera se plantea que las roturas o reparaciones que se realizan, forman parte de la historia de ese objeto y por lo tanto no deberían ocultarse.

Demostrando que incluso cuando dicho objeto se hace pedazo, puede transformarse de tal manera que termina recuperando su belleza.



Anexo 8



Vídeo

Kintsugi - El arte de la resiliencia
Fuente:



[HTTPS://WWW.YOUTUBE.COM/WATCH?V=ICIT78TBTXA](https://www.youtube.com/watch?v=ICIT78TBTXA)

Anexo 9

Adaptaciones

A partir de la imagen elaborar una historia corta o frase sobre el aprendizaje de las heridas emocionales. Se puede proyectar en la pantalla digital o bien entregar una fotografía.



Titulo del círculo: Ubuntu (África)

Tiempo:

50 min

Destinatario:

Educación Secundaria

Materiales:

Objeto de diálogo, cuenco de frutas

Objetivos:

- Fomentar la pertenencia a un grupo
- Impulsar los valores como la lealtad, solidaridad

Ronda inicio:

Damos la bienvenida, dime algo que te guste del continente africano

Mezcla:

Haremos un círculo de modo que todos se puedan ver las caras, uno hará una mueca como las que aparecen en las máscaras africanas y la pasará a otra persona que esté en frente y se sentará en su lugar; la otra persona que se levanta sigue la ronda

Tema /Actividad principal:

Ubuntu mas que una palabra

Ronda final:

Con una palabra cada uno, diremos que es de ahora en adelante Ubuntu para nosotros



Desarrollo de la actividad principal

EDUCACIÓN SECUNDARIA

Actividad principal:

- Por parejas inventar una definición para la palabra Africana Ubuntu y plasmarlo en arcilla ,luego buscar la definición real a ver si coincide (anexo 10 ficha técnica sobre el Ubuntu)
- Ponemos un cuenco grande de fruta en una mesa el grupo en fila frente a la mesa y le decimos al grupo que el primero que alcance el cuenco será para él, terminada la experiencia se analizará lo que ha pasado visionando el video de YouTube Video Ubuntu (anexo 11)

Adaptaciones & Anexos

Anexos Actividad Principal

Anexo 10 Ficha técnica sobre el Ubuntu

Anexo 11 Video de YouTube Video Ubuntu

Preguntas: ¿Por qué crees que decidieron ir todos juntos por la fruta?, ¿en qué pensabais cuando estabais esperando para ir a recoger la fruta?

Actividad "Ubuntu"



Associació Teixint fils d'emocions
ARTiPAU

En círculo dialogamos y construimos comunidad!

- Nos colocamos todas en círculo.
- Tenemos un objeto para hablar: la persona que lo tiene habla y las demás escuchan con respeto.
- El objeto se va pasando alrededor del círculo.
- Hay una persona que facilita y formula las preguntas:
 1. ¿Qué significa, qué piensas o sientes al escuchar la palabra UBUNTU?
 2. Visualización del vídeo
 3. Reflexión y lectura por parejas. Expresar artísticamente qué es para ti UBUNTU
 4. En círculo compartir reflexiones y creaciones artísticas
 5. Ronda Final
 - ¿Cómo podemos construir comunidad con nuestro grupo?
 - ¿Qué te llevas de este círculo?
 - 1 cosa para implementar en tu vida personal, familiar, amig@s...



Fuente: Associació Teixint fils d'emocions ARTiPAU
<https://www.teixintfilsdemocions.com>

Anexo 10

Ubuntu (África)

Ficha técnica

Ubuntu es una regla ética mundial, inicialmente originada en Sudáfrica, enfocada en la lealtad de las personas y las relaciones entre éstas. La palabra proviene de las lenguas zulú y xhosa. Ubuntu es visto como un concepto africano tradicional.

Significados:

Humanidad hacia otras personas

Si todos ganan, tú ganas

Éramos porque nosotros somos

Una persona se hace humana a través de las otras personas

Una persona es persona en razón de las otras personas

Yo soy lo que soy en función de lo que todas las personas somos

La creencia es un enlace universal de compartir que conecta a toda la humanidad

Humildad

Empatía

Yo soy porque nosotros somos, y dado que somos, entonces yo soy

Nosotros somos, por tanto soy, y dado que soy, entonces somos

El bien común, es el bien propio



Anexo 11



Video

UBUNTU



[HTTPS://WWW.YOUTUBE.COM/WATCH?V=QNNGTZTLT0Q](https://www.youtube.com/watch?v=QNNGTZTLT0Q)



Titulo del círculo: Castellars (Cataluña) la unión hace la fuerza

EDUCACIÓN SECUNDARIA

Tiempo:	50 min	Destinatario:	Educación Secundaria	Materiales:	Objeto de diálogo, Rotuladores, tijeras, pegamento
----------------	--------	----------------------	----------------------	--------------------	--

Objetivos:	<ul style="list-style-type: none"> Reforzar y potenciar valores como el trabajo en equipo, la solidaridad, el espíritu de superación.
-------------------	--

Ronda inicio: Damos la bienvenida, ¿Qué cualidades pensáis que tiene que tener una persona valiente?

Mezcla: Todos forman un círculo con sus respectivas sillas o de pie. Quien dirija el juego se coloca a la mitad y dice: "Un castellers, muy alto se movía así... Cuando yo diga A LA DERECHA, todos cambian de puesto a la derecha; cuando yo diga, A LA IZQUIERDA, todos cambian de puesto hacia la izquierda, cuando yo diga castellers, todos deben cambiar de puesto, mezclándose

Tema /Actividad principal: Castellars: La unión hace la fuerza

Ronda final: Para cerrar compartir el valor de los castellers con el que más os identificáis



Desarrollo de la actividad principal

Actividad principal:

- Visionado Video para poner en contexto castellers a la catedral de Girona (anexo 12) Preguntas ¿Qué te ha impactado más del video?, ¿si fueras casteller que lugar de la torre elegirías para estar?
- En grupos de cuatro primero (leemos anexo 13), luego Pintamos como queramos la fotocopia del anexo 14 luego la recortamos, y formamos un cuadrado, pegamos las pestañas para unirlo
- Realizaremos 3 de los castellers, luego con un rotulador ponemos tres valores de los castellers que nos guste (Lema de los castellers: Fuerza, técnica, equilibrio, valor, cordura, además de Constancia, trabajo, confianza, compenetración hermandad, suerte.)

Adaptaciones & Anexos

Se puede realizar otra actividad para reforzar la importancia del trabajo en equipo con la dinámica de la construcción de un cubo. "Somos un equipo" (ver anexo)

Para complementar la actividad se puede visionar el vídeo y realizar un círculo con preguntas:
<https://www.youtube.com/watch?v=TvLV5Iy6YDk>

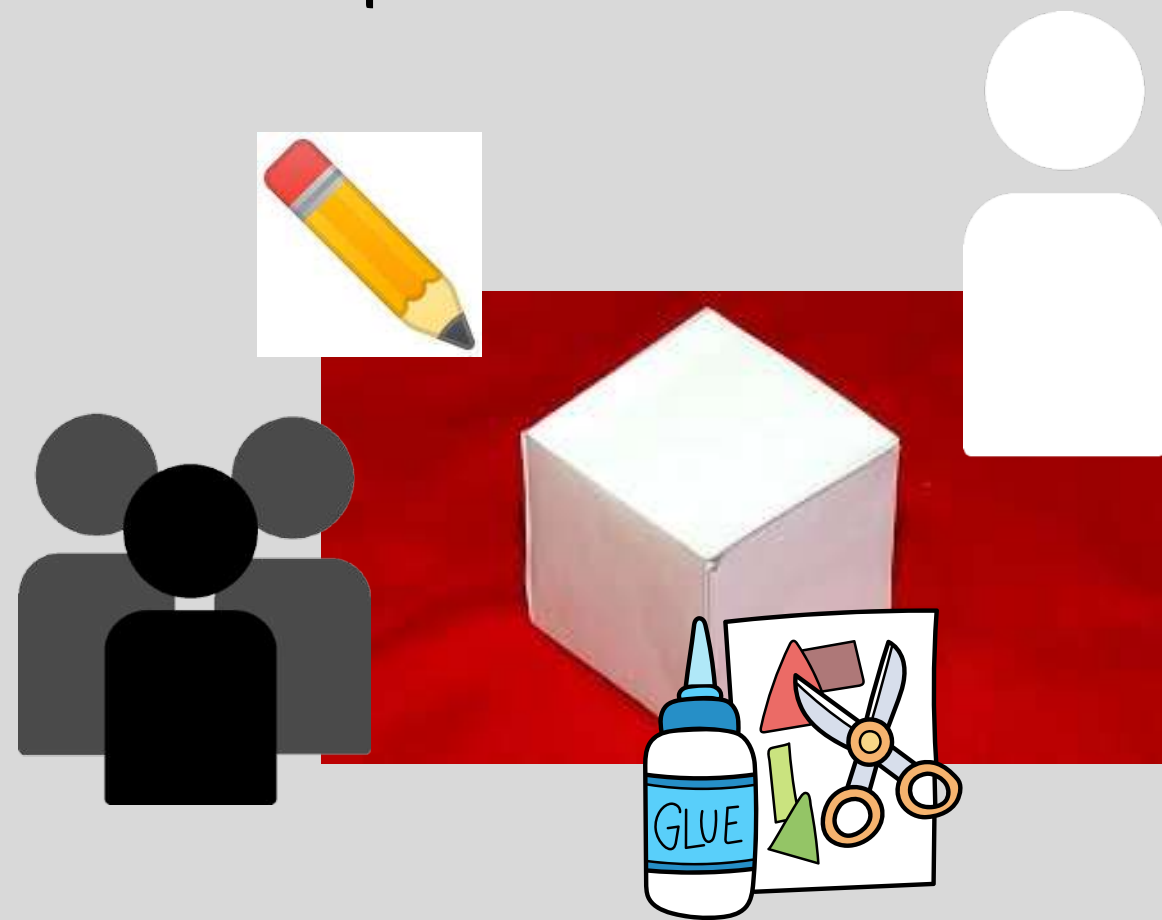

ROLES

- 1 Ciego (se tapan ojos con un pañuelo o papel higienico)
 2. Manco (una mano la pone detrás, en la espalda)
 3. Sordo (no escucha nada cuando le hablan)
 - 4.
 5. "normal" (persona sin una discapacidad visible/física, supuestamente normal)
- Reflexiones sobre personas con discapacidad, integración, escucha, inclusión...

Dinámica "Somos un equipo"

- **Tiempo:** 1 hora o 1,5h
- Nos colocamos todas y todos en círculo. Tenemos un objeto para hablar: el que lo tiene habla y los demás escuchan con respeto. El objeto se va pasando alrededor del círculo. Hay una persona que facilita y formula la siguiente pregunta.
Ronda inicial: Pienso en una persona que me ha hecho un favor/ayudado y quiero darle las gracias.
- Contamos 1,2,3,4,5 y nos dividimos en grupo según el número que nos ha tocado. Formamos grupos de 5 personas.
- **Actividad central:** Una vez estamos en grupo, volvemos a nombrarnos del 1 al 5.

Cada número tendrá un rol que el facilitador dirá una vez hayamos asignado los números. También puede haber observadores en la sala que vayan recogiendo qué pasa, qué se dicen, observar si participan todos, liderazgos, toma de decisiones, escucha...

- Se reparte el **material** a cada grupo: 1 cartulina de color, 1 cola, 1 tijeras, 1 lápiz

CONSIGNA: Hacer un cubo en volumen lo más grande posible; tienen que participar tod@s, disponen solamente de estos materiales, tienen un tiempo determinado máximo 15 min.

PUESTA EN COMÚN EN CIRCULO GRANDE: Se puede preguntar a los diferentes roles cómo se han sentido. Cómo ha funcionado el grupo ¿Qué ha pasado?

Ronda final: En una palabra qué me llevo de esta sesión.

Anexo: 8

Anexo: 12



VÍDEO

Castellers a la
Catedral de Girona



<https://www.youtube.com/watch?v=lbMltuSQPpM>

Anexo: 13

Els Castellers (Cataluña): la unión hace la fuerza



Ficha técnica

Un castell (en catalán /kas'teʎ/, 'castillo') es una torre humana de varios pisos de altura. En un castell interviene un numeroso grupo de hombres y mujeres de todas las edades y complejiones físicas que se entrenan durante todo el año para los concursos y actuaciones. Además, en la pinya de cada castell colaboran amigos, familiares, aficionados y espectadores espontáneos que se unen a la colla de castellers —que pasan así a participar activamente-.

Origen

Se viene construyendo tradicionalmente en Valls, ciudad situada en el Campo de Tarragon, desde hace más de doscientos años (se encuentran referencias desde el siglo XVIII), y que después se fue extendiendo hacia el Panadés y, durante el siglo XX, por toda Cataluña y el Rosellón (en el sur de Francia), especialmente a partir de los años ochenta, lo que hace que esté estrechamente vinculado a las fiestas populares. Se trata de una evolución de la muixeranga valenciana, tradicional de Algemesí.

El 16 de noviembre de 2010, els castells fueron declarados Patrimonio Cultural Inmaterial de la Humanidad por la Unesco.

Anexo: 14 Material Actividad Principal:

Para realizar nuestros castellers

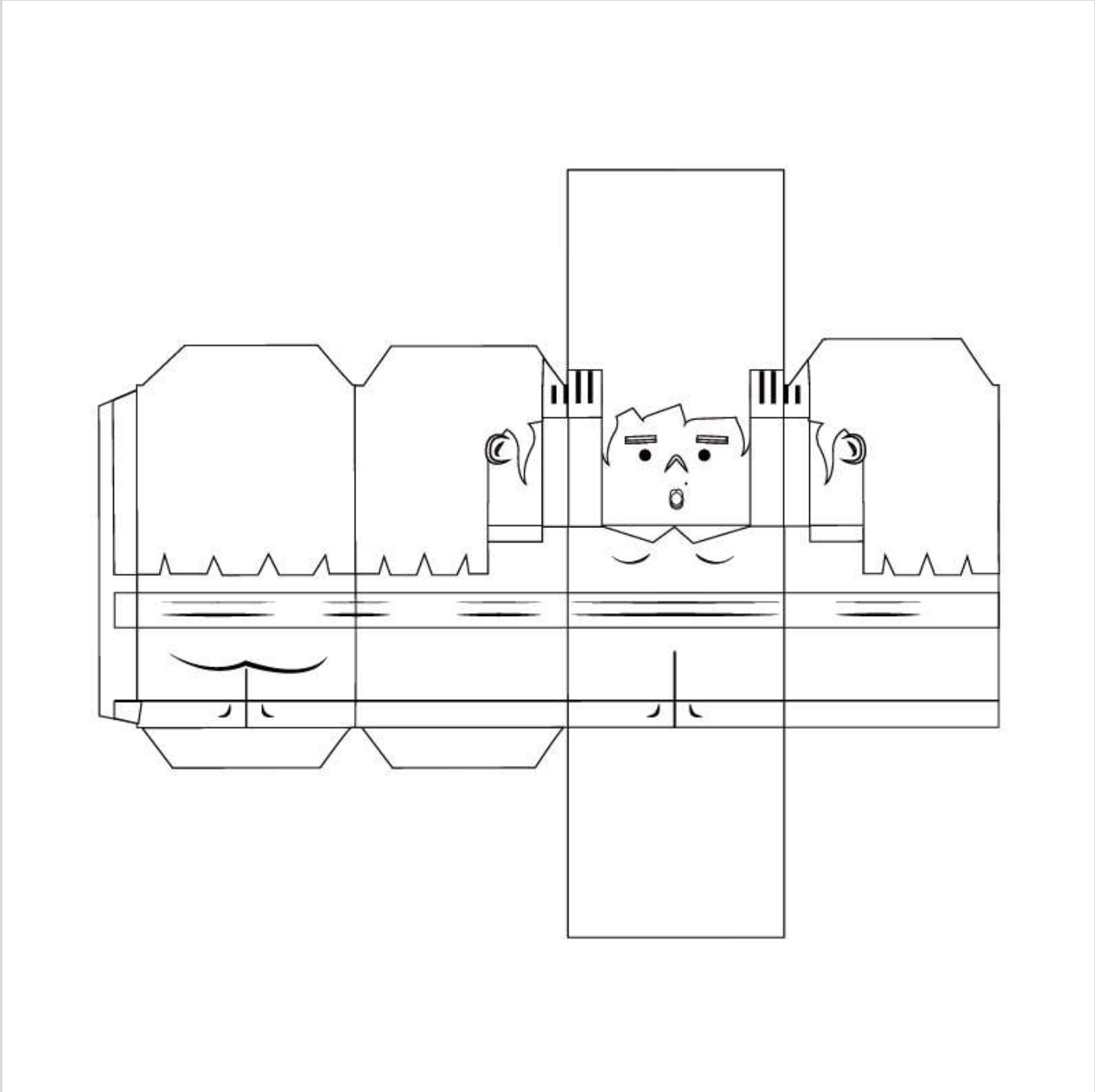



Titulo del círculo: Venganza y Perdón

Tiempo:	50 min	Destinatario:	Educación Secundaria	Materiales:	Objeto de diálogo, película El Mercader de Venecia
----------------	--------	----------------------	----------------------	--------------------	--

- Objetivos:**
- Desarrollar la prevención del acoso escolar
 - Fomentar la comunicación, el perdón y las emociones y valores negativos como la venganza

Ronda inicio: Damos la bienvenida, ¿Cuál de los escritores/as es tu preferido?

Mezcla: Caminamos por dentro del círculo de sillas, de diferentes formas como nos apetece y cuando oigamos Shakespeare tendremos que sentarnos

Tema /Actividad principal: El mercader de Venecia y el perdón

Ronda final: Cada participante comparte una palabra positiva sobre el juicio restaurativo

EDUCACIÓN SECUNDARIA



Desarrollo de la actividad principal

Actividad principal:

- Vemos la escena video youtube del juicio de **William Shakespeare "El Mercader de Venecia"**,(Anexo15)
- Una vez que hayamos visto la escena del juicio, dividimos en dos grupos los participantes tendrán que extrapolar a nuestros días el juicio de la obra asignandol un grupo restaurativo y otro punitivo.
- Cada grupo adaptará los personajes al juicio que le haya tocado, luego los representarán al resto. Una terminada la representación pondrán conclusiones que han sacado en común

Adaptaciones & Anexos

Anexos Actividad Principal

Anexo 15

Escena video youtube William Shakespeare "El Mercader de Venecia"

Anexo: 15



Videos
The Merchant of Venice -
Escena del juicio
(Subtítulos en español)



[HTTPS://WWW.YOUTUBE.COM/WATCH?
V=GBP1Q7JI1LC&T=1137S](https://www.youtube.com/watch?v=GBP1Q7JI1LC&t=1137s)



Titulo del círculo: Redes Sociales

Tiempo:

50 min

Destinatario:

Educación Secundaria

Materiales:

Objeto de diálogo, papel mural, rotuladores colores

Objetivos:

- Prevenir el acoso en las redes sociales
- Fomentar el pensamiento crítico

Ronda inicio:

Damos la bienvenida ¿Qué os gustan de las redes sociales?

Mezcla:

De pie en círculo, pero un poco separados. Dos jugadores vecinos agarran cada uno un objeto. El facilitador de espalda y sin ver ordena que comience el juego. Cada objeto pasa de mano en mano, pero en dirección opuesta. De repente se ordena que se vuelvan los objetos en dirección contraria (la señal puede darse a través de una palmada). El juego termina cuando alguien queda con los dos objetos, se le coloca la silla del círculo que decidan los compañeros.

Tema /Actividad principal:

Ciberacoso cómo afrontarlo y prevenirlo

Ronda final:

Para cerrar la sesión decir alguna cosa positiva de las redes sociales

Desarrollo de la actividad principal

Actividad principal:

- Vemos los videos de youtube Anexo 16 ¿Se te ha pasado por la cabeza enviar esa foto?, Anexo 17 Piensa antes de enviar | UNICEF
- **Preguntas** : ¿Como os habeis sentido al ver el video?, ¿Qué haríais si estuvierais en una situación parecida?
- Realizar en grupos de 4, una tormenta de ideas sobre de cómo prevenir y ayudar a quien sufre ciberbullying , puesta en común y plasmarlo en un mural

Adaptaciones & Anexos

Anexos Actividad Principal

Anexo: 16 Videos de youtube ¿Se te ha pasado por la cabeza enviar esa foto?

Anexo: 17 Videos de youtube Piensa antes de enviar / Unicef

Anexo: 16



Video
¿Se te ha pasado por
la cabeza enviar esa
foto?



[HTTPS://WWW.YOUTUBE.COM/WATCH?V=XCPXLQUEU1I](https://www.youtube.com/watch?v=XCPXLQUEU1I)

Anexo: 17



Video
|
Piensa antes de enviar
| UNICEF



[HTTPS://WWW.YOUTUBE.COM/WATCH?V=CDZ4SBT4W3I&T=5S](https://www.youtube.com/watch?v=CDZ4SBT4W3I&t=5s)



Titulo del círculo: Diferentes violencias contra las mujeres

Tiempo:

50 min

Destinatario:

Educación Secundaria

Materiales:

Objeto de diálogo, papel mural, pegamento tijeras

Objetivos:

- Conocer los conceptos de las diferentes violencias que afecta a las mujeres

Ronda inicio:

Damos la bienvenida, ¿Qué figura femenina histórica admiramos?

Mezcla:

En círculo de pie, asignaremos números 1,2,3 a los participantes y iremos dándoles consignas los 1 se cambiarán de sitio con los 2, los 3 se cambiarán con sus compañeros de la derecha

Tema /Actividad principal:

Imágenes cotidianas

Ronda final:

Cerramos ¿Qué me llevo de de esta sesión en una palabra



Desarrollo de la actividad principal

Actividad principal:

- En grupos de 4, Entregamos el triángulo de Johan Galtung y el cuadro de las clasificaciones sobre la violencia, Anexo 18 además de dar también, imágenes del Anexo 19.
- Tendrán que colocar las imágenes(anexo 18) en la parte del triángulo y darle una clasificación del cuadro según ellos/as creen, exponerlo al grupo argumentando la toma de decisiones, luego plasmarlo en un mural con las aportaciones de todos los grupos.

Adaptaciones & Anexos

Triángulo de las violencias de Galtung: <https://images.app.goo.gl/2dt8uR2quTDoBWid8>

Educación en y para el conflicto. Paco Cascón
<https://pacoc.pangea.org/documentos/educarenyparaelconflicto.pdf>

Anexo 18 Actividad principal:

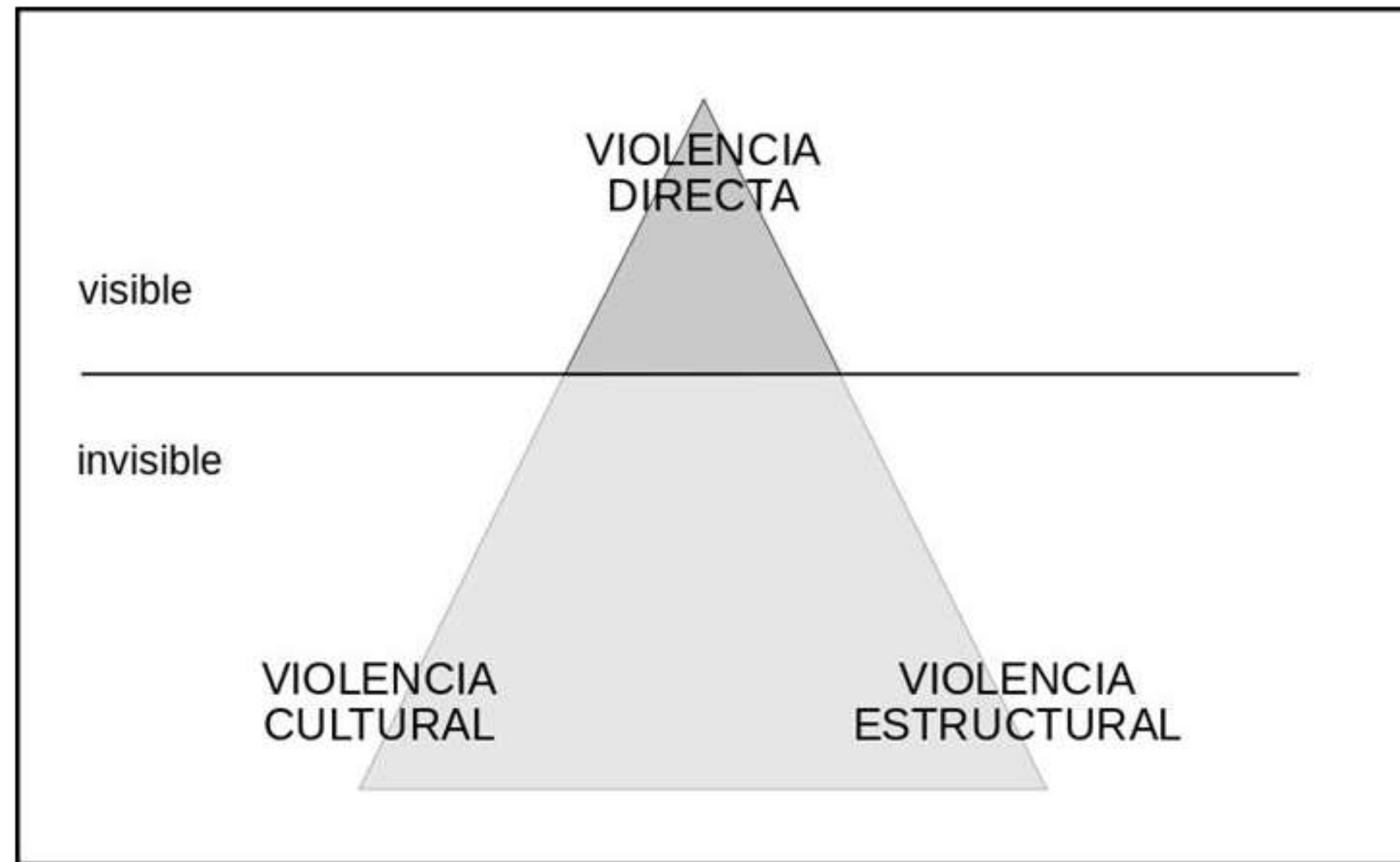

La **VIOLENCIA**, según Galtung, es como un iceberg, de modo que la parte visible es mucho más pequeña que la que no se ve. De acuerdo con el autor, existirían tres tipos de violencia:

- **La violencia directa**, la cual es visible, se concreta con comportamientos y responde a actos de violencia.
- **La violencia estructural**, (la peor de las tres), que se centra en el conjunto de estructuras que no permiten la satisfacción de las necesidades y se concreta, precisamente, en la negación de las necesidades.
- **La violencia cultural**, la cual crea un marco legitimador de la violencia y se concreta en actitudes. Educar en el conflicto supone actuar en los tres tipos de violencia.

Anexo 18 Actividad principal:

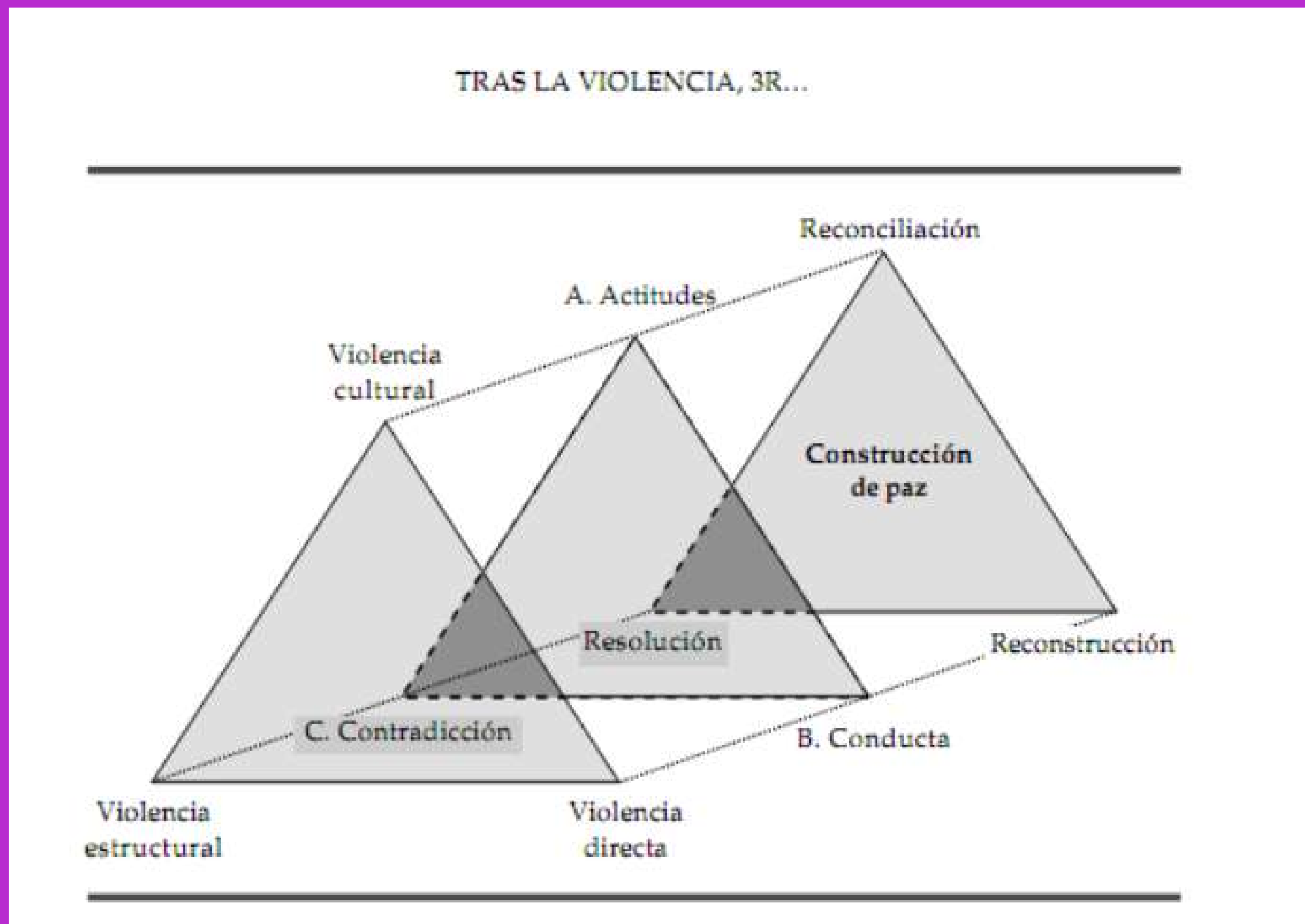

Educación en y para el conflicto

<https://pacoc.pangea.org/documentos/educarenyparaelconflicto.pdf>

Anexo19 Material Actividad Principal:

Colocar las imágenes en la parte del triángulo que corresponde y darle una clasificación del cuadro según ellos/as creen



"HAY QUE RECONOCER EL HECHO DE QUE EL COMPORTAMIENTO DE LOS JÓVENES QUE NO SE AJUSTA A LA NORMA ES CON FRECUENCIA PARTE DEL PROCESO DE MADURACIÓN Y TIENDEN A DESAPARECER ESPONTÁNEAMENTE EN LA MAYORÍA DE LAS PERSONAS CUANDO LLEGAN A LA EDAD ADULTA. ETIQUETARLAS POTENCIARÍA UNA PROFECÍA AUTOCUMPLIDA, DESARROLLANDO PAUTAS PERMANENTES DE COMPORTAMIENTO INDESEABLE".

DIRECTRICES DE RIAD (1990)



HAGAMOS MEMORIA

ACTITUD PROVENTIVA Y RESTAURATIVA

- ✓ Actitud cooperativa y restaurativa
- ✓ Responsabilizarme de comunicarme de forma no violenta.
- ✓ Centrarme en necesidades y no en posturas. Cuidar las personas y afrontar los problemas.
- ✓ Estar dispuesta a discrepar y a que discrepen conmigo.
- ✓ Apertura a reconocer al “diferente” superando estereotipos.
- ✓ Disponibilidad a empatizar con el otro y cambiar mi percepción.
- ✓ Actitud permanente de aprendizaje
- ✓ Actitud abierta para crear nuevas posibilidades y expresiones artísticas individuales y colectivas.

La actitud es una pequeña cosa que hace una gran diferencia.



Fuente: Associació Teixint fils d'emocions ARTiPAU
Guia educativa: Con-vivencia Comunitats
Restauratives& Transformadores
<https://www.teixintfilsdemocions.com/>



VIDEOS PARA DISEÑAR NUEVOS

PARA EDUCACIÓN SECUNDARIA

CIRCULOS





Video

Video danés que nos
recuerda lo fácil que
es encasillar a las
personas



[HTTPS://WWW.YOUTUBE.COM/WATCH?V=QBHSNFY7JZ8](https://www.youtube.com/watch?v=QBHSNFY7JZ8)



VIDEO
CIRCULOS EN EL
AULA:
ABORDANDO UN
TEMA
FUENTE:
[IIRP COMUNIDAD VIRTUAL
EN ESPAÑOL](https://www.youtube.com/watch?v=QBHSNFY7JZ8)



[HTTPS://WWW.YOUTUBE.COM/WATCH?V=QBHSNFY7JZ8](https://www.youtube.com/watch?v=QBHSNFY7JZ8)



VIDEO
CÓMO USAR LA
COMUNICACIÓN NO
VIOLENTA EN TU VIDA.
PILAR DE LA TORRE,
PSICÓLOGA

FUENTE:
APRENDEMOSJUNTOS

 [HTTPS://WWW.YOUTUBE.COM/WATCH?V=ZJSUHFHF7F4](https://www.youtube.com/watch?v=zjsuhfhf7f4)



VIDEO
TU MIRADA PUEDE
TRANSFORMAR A LAS
PERSONAS. ÁLEX
ROVIRA, ESCRITOR Y
DIVULGADOR

FUENTE:
APRENDEMOSJUNTOS

 [HTTPS://WWW.YOUTUBE.COM/WATCH?V=ZV2J59SVMUM](https://www.youtube.com/watch?v=ZV2J59SVMUM)

BIBLIOGRAFÍA



- Hopkins, B. (2011). Prácticas restaurativas en el aula. El enfoque restaurativo en tu día a día en el trabajo. Traducción y adaptación al castellano: marzo 2020, Vicenç Rul·lan i Aina Amengual.
- Hopkins, B. (2011). Tiempo de círculo y reuniones en círculo. Manual práctico. Traducción y adaptación al castellano: marzo 2020, Vicenç Rul·lan i Aina Amengual.
- Rul·lan, Vicenç (2020). Círculos de Convives 21. PRÁCTICAS RESTAURATIVAS Y CONVIVENCIA. Marzo 2018.
- Ortega, M. (2018). Módulo I: Círculos restaurativos en ámbitos educativos. Ministerio de Educación, Ecuador.
- Ortega, M.(2018). Módulo III: El enfoque restaurativo en el ámbito educativo. Material para formación de personal docente y directivo. Ministerio de Educación, Ecuador.
- Schmitz, J. (2018). Prácticas restaurativas para la prevención y gestión de conflictos en el ámbito educativo. La Paz.
- Wachtel, T. (2013). Definiendo qué es restaurativo. Instituto Internacional de Prácticas Restaurativas Estados Unidos
- Las prácticas restaurativas <https://escolapau.uab.cat/municipiosypaz/municipis/Ficha18.pdf>

RECOMENDACIONES PARA PROFUNDIZAR

EN ESTE ENLACE LA GENERALITAT DE CATALUNYA OFRECE RECURSOS PARA CONOCER EN PROFUNDIADAD LAS PRÁCTICAS RESTAURATIVAS

[HTTPS://DRIVE.GOOGLE.COM/FILE/D/1IBQ1SSW-DXQJP_L6CLE70BQ0A3PNOXTF/VIEW?
TS=61C4912D](https://drive.google.com/file/d/1IBQ1SSW-DXQJP_L6CLE70BQ0A3PNOXTF/view?ts=61c4912d)

• DEPARTAMENT ENSENYAMENT, PROTOCOL D'ODI I DISCRIMINACIÓ. PRÀCTIQUES RESTAURATIVES. ELS CERCLES RESTAURATIUS

WEBS DE INTERÉS



- <https://www.bbvaaprendemosjuntos.com/es/resoluciondeconflictos>
- https://www.caib.es/sites/convivexit/ca/practiques_restauratives/
- <http://xtec.gencat.cat/ca/centres/projeducatiu/convivencia/una-comunitat-educativa-restaurativa-i-resilient/>
- http://xtec.gencat.cat/web/.content/alfresco/d/d/workspace/SpacesStore/0021/7bd608f3-cb73-43d1-8194-b1526417fc80/28_practiques_restauratives_cercles.pdf
- <https://www.encercle.cat/wordpress/>
- <https://www.iirp.edu/>
- <http://web.practicarestaurativa.org/>
- <https://www.teixintfilsdemocions.com/evidencias-experiencias-y-practicas-comunitarias/>
- <http://web.practicarestaurativa.org/es/>
- <https://transformingconflict.org/>
- <https://www.educacionyfp.gob.es/mc/webinar-convivencia/inicio.html>
- <https://la.iirp.edu/>
- <https://www.asociacioncomunicacionnoviolenta.org/>

VIDEOS PARA DISEÑAR CRÍCULOS



Videos para diseñar círculos Docentes, Familias, Adultos

TÍTULO	ENLACE
Estrategias restaurativas que los docentes pueden llevar a cabo en las aulas. Óscar Prat i Vallés	https://www.caib.es/sites/convivexitica/practiques_restauratives/
Pràctiques Restauratives (Català)	http://xtec.gencat.cat/ca/centres/projeducatiu/convivencia/una-comunitat-educativa-restaurativa-i-resilient/
¿Qué son las prácticas restaurativas?	https://www.lirp.edu/
Justicia Restaurativa y Práctica Restaurativa Experto en Prácticas Restaurativas	http://web.practicarestaurativa.org/
Inauguración del webinar de convivencia escolar "La educación nos hace ser"	https://www.educacionyfp.gob.es/mc/webinar-convivencia/inicio.html
04 ¿Qué son los sentimientos y para qué sirven? - Curso Comunicación para mejorar las relaciones	https://www.asociacioncomunicacionnoviolenta.org/
El árbol de la india - Una gran lección de liderazgo	https://youtu.be/VCpZ0KZPhGI
Poderoso mensaje de Lituania contra el racismo	https://youtu.be/v52BzCXn2r4



Videos para diseñar círculos Educación Infantil, Primaria, Secundaria

TÍTULO	ENLACE
Inspirando al futuro sin estereotipos	https://youtu.be/pJvJo1mxVAE
Merli - Redes sociales	https://youtu.be/eo14JAmkvs4
Viral Campaña "Racismo en México"	https://youtu.be/5bYmtg2fGmY
¿Se puede separar la obra del artista? Merli: Sapere Aude te lo explica	https://youtu.be/73Cn61rft88
El club de los poetas muertos - fútbol y poesía	https://youtu.be/a38jK7uAXc4
¿Qué significa hacer algo #ComoNiña? Always	https://youtu.be/s82iF2ew-yk

GUIAS EDUCATIVAS TEIXINT FILS D'EMOCIONS ARTIPAU

DESCARGA GRATUITA
MÁS GUIAS

versión en CATALÀN y en CASTELLANO

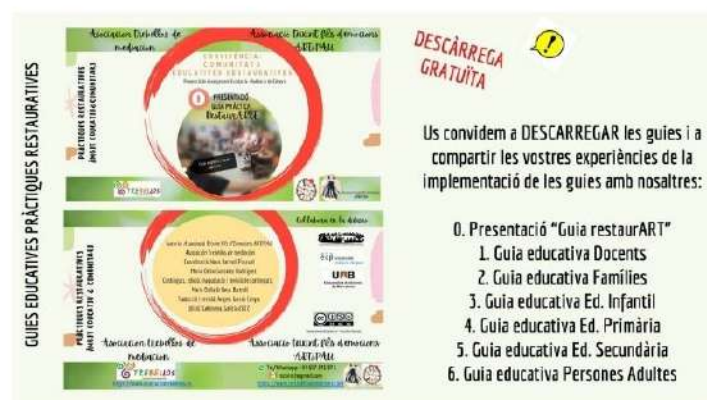
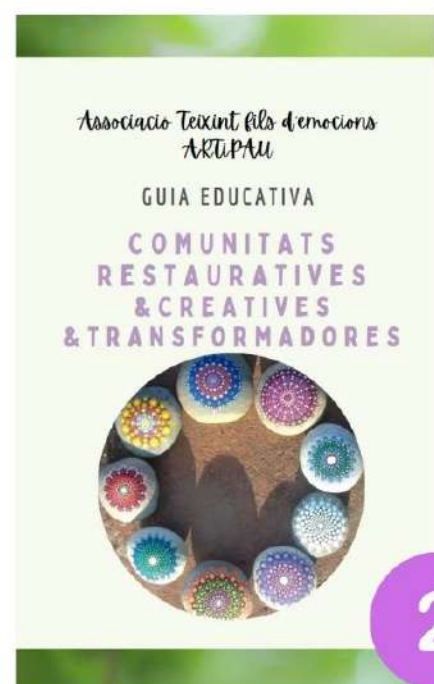

4

Tel/Whatsapp: +34 657 241 971

teixintf@gmail.com

<https://www.teixintfildemocions.com>

5

Asociación trebellos de mediación

Associació teixint fils d'emocions ARTiPAU

PRÁCTICAS RESTAURATIVAS
ÁMBITO EDUCATIVO & COMUNIDAD

CON-VIVENCIA:
COMUNIDADES
EDUCATIVAS RESTAURATIVAS
Prevención & Acoso Escolar & Violencia de Género

0 PRESENTACIÓN
GUIA PRÁCTICA
RestaurARTE

Què espero / Què aporto

DESCARGA
GRATUÏTA

TREBELLOS

Associació Teixint fils d'emocions ARTiPAU

Os invitamos a DESCARGAR las guias y compartir vuestras experiencias de la implementación de les guias con nosotr@s:

PRÁCTICAS RESTAURATIVAS
ÁMBITO EDUCATIVO

Autoría: Associació Teixint Fils d'Emocions ARTiPAU
Asociación Trebellos de mediación
Coordinación: Neus Bartrolí Pascual
Maria Otilia González Rodríguez
Contenidos, edición, maquetación y revisión de contenidos:
Maria Otilia & Neus Bartrolí
Edición: Cataluña, Galicia 2022

CC BY NC ND
Reconocimiento - NoComercial - SinObrasDerivada

Asociación trebellos de mediación

Associació teixint fils d'emocions ARTiPAU

Tel/Whatsapp: +34 657 241 971
teixintf@gmail.com
<https://www.asociaciontrebellos.es>
<https://www.teixintfilsdemocions.com>

0. Presentación «Guia restaurARTE»
1. Guia educativa Docentes
2. Guia educativa Families
3. Guia educativa Ed. Infantil
4. Guia educativa Ed. Primaria
5. Guia educativa Ed. Secundaria
6. Guia educativa Personas Adultas



PRÁCTICAS RESTAURATIVAS & PROVENCIÓN & PREVENCIÓN

**¿ALGUNA DUDA?
¿PREGUNTAS?**

No dudes en compartir tus comentarios

SESIONES ON LINE CON PREVIO ACUERDO
PARA SU IMPLMENTACIÓN

*Asociación trebellos
de mediación*

*Associació teixint fils d'emoció
ARTiPAU*



**DIFUNDE, CITA Y VINCULA
(CREATIVE COMMONS)**



Reconocimiento-NoComercial -
SinObraDerivada

Barcelona (España)

 Tel/Whatsapp: +34 657 241 971

 teixintf@gmail.com

<https://www.teixintfilsdemocios.com>

PRÁCTICAS RESTAURATIVAS
ÁMBITO EDUCATIVO & COMUNIDAD

Colabora en la difusión:

Autoría: *Associació Teixint Fils d'Emocions ARTiPAU*
Asociación Trebellos de mediación
Coordinación: Neus Bartrolí Pascual
Maria Otilia González Rodríguez
Contenidos, edición ,maquetación y revisión de contenidos:
Maria Otilia & Neus Bartrolí
Edición: Cataluña, Galicia 2022



Asociación trebellos de
mediación

Associació teixint fils d'emocions
ARTiPAU



Reconocimiento-NoComercial - SinObraDerivada

Tel/Whatsapp: +34 657 241 971
teixintf@gmail.com

<https://www.teixintfildemocions.com>



<https://www.asociaciontrebellos.es>